

PFAFF®

Katalog Akcesoriów 2021

PRZYDATNE AKCESORIA

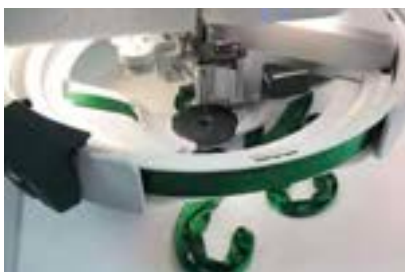

creative™ UCHWYT DO
HAFTOWANIA WSTĄŻKOWEGO
821260096



creative™ UCHWYT
DO CZAPEK
821138096



MULTIFUNKCYJNY PEDAŁ
NOŻNY 821261096

ZAPRASZAMY...

... do świata szycia i szerokiej gamy przydatnych akcesoriów PFAFF®.



Autoryzowany dealer PFAFF® z przyjemnością doradzi i zaprezentuje całą gamę akcesoriów. Wszystkie najnowsze informacje na temat akcesoriów PFAFF® można znaleźć również w Internecie pod adresem www.pfaff.com



■ ■ ■ MASZYNY DO SZYCIA I HAFTOWANIA PFAFF®

Kody i numery modeli maszyn..... 4

■ ■ ■ SZYCIE

Użyteczne akcesoria..... 10

Akcesoria do dekorowania 24

■ ■ ■ QUILTING

Akcesoria do Quiltingu..... 47

■ ■ ■ HAFTOWANIE

Kolekcje haftów68

Tamborki creative™ 69

Pozostałe akcesoria creative™..... 76

■ ■ ■ OWEŁOK I COVERLOK - AKCESORIA

Akcesoria do dekorowania 84

■ ■ ■ OWEŁOK I COVERLOK - AKCESORIA

Przydatne akcesoria 96

■ ■ ■ DODATKI

Igły PFAFF104

MASZYNY DO SZYCIA I HAFTOWANIA!



Zanim zaczniesz przeglądać strony akcesoriów PFAFF®, zajrzyj szybko do aktualnej linii maszyn do szycia PFAFF®. Wygodna, łatwa w użyciu, trwała jakość, wszechstronna gama funkcji szycia i elegancki design – to wszystkie cechy PFAFF®, które poznałeś i których oczekujesz. Bardziej szczegółowe informacje o każdej maszynie można uzyskać u dealera PFAFF® lub w Internecie pod adresem www.pfaff.com.

L creative icon™
performance icon™

Topowy model firmy PFAFF®!

Creative icon™ to doskonała maszyna do szycia i haftu z funkcjami i łatwością szycia, które wyznaczają nowe standardy na całym świecie. **Ma największą przestrzeń roboczą**; łączność z Wi-Fi i mySewnet™; Zintegrowana technologia podwójnego podawania; najjaśniejsze oświetlenie LED; **ponad 800 ściegów i ponad 800 wbudowanych wzorów haftów** oraz wiele innych innowacyjnych i ekskluzywnych funkcji.

A B C D E F G H J K L

Znajdując z poniższej listy literę kodu, która reprezentuje Twoją maszynę, będziesz w stanie określić, które akcesoria w całym katalogu są przeznaczone dla Twojej maszyny. Jeśli masz jakiegokolwiek pytania, Twój dealer PFAFF® z przyjemnością Ci pomoże.

Która stopka pasuje do Twojej maszyny do szycia? Po prostu sprawdź kod!

A



Maszyny o szerokości ściegu 5 mm i 6 mm,
bez systemu IDT™
varimatic™ 6087, 6086, 6085 (6 mm)

* hobby™ 309, 307, 303, 301 (5,5 mm)

* Te maszyny do szycia mają uchwyt stopki 6 mm. Ponieważ nowsze stopki są produkowane tak, aby pasowały do uchwytu w 8 mm, może istnieć niewielka szczelina między uchwytem a mocowaniem stopki dociskowej. W przypadku korzystania z nowszych stopek konieczna będzie wymiana 8 mm uchwytu stopki dociskowej.

B



Maszyny o szerokości ściegu 5,5 mm, bez
systemu IDT™

hobby™ 1042, 1040, 1032, 1030, 1022, 1020, 1016

C



Maszyny o szerokości ściegu 5,5
mm, bez systemu IDT™

expression™ 2014
tiptronic™ 6112, 6110, 2020, 2010
select™ 2.2, 2.0, 1528, 1526, 1520
hobby™ 4260, 4250, 4240

D



Maszyny z szerokością ściegu 5,5 mm i 6 mm oraz systemem
IDT™

select™ 4.2, 4.0, 3.2, 3.0,
select™ 1548, 1546, 1540, 1538, 1536, 1530 (5,5 mm) tiptronic™
6270, 6250, 6232, 6230,
tiptronic™ 6152, 6150, 6122, 6120 (5,5/6 mm)
stretch & jeans™ 6091 (6 mm)
freestyle™ 1527, 1522

E



Maszyny z szerokością ściegu 6 mm i systemem IDT™

creative™ 2124
quilt expression™ 2046, 2044, 2042
expression™ 2036, 2034, 2028, 2026, 2024
classicstyle™ 2029, 2027, 2025, 2023 tiptronic™ 2040,
2030, 2020, 2010

F



Maszyny o szerokości ściegu 9 mm, bez systemu IDT™
kreatywny™ 7560

G



Maszyny z szerokością ściegu 9 mm i systemem IDT™
creative™ 2170 , 2144, 2140, 2134
creative™ 7570, 7562, 7550, 7530 performance™ 2058,
2056, 2054
quilt expression™ 2048
expression™ 2038

H



Maszyny o szerokości ściegu 5,5 mm, bez systemu IDT™
hobby™ 1142, 1132, 1122

J



Maszyny z szerokością ściegu 9 mm i systemem IDT™
creative sensation™ pro II
creative sensation™ pro
creative sensation™
creative vision™
creative performance™
creative™ 4.5, 4.0, 3.0, 2.0
performance™ 5.0, 5.2
quilt expression™ 4.2, 4.0, 720
expression™ 3.5, 3.2, 3.0, 2.0
expression™ 150, 710

K



Maszyny z szerokością ściegu 7 mm i systemem IDT™
creative™ 1.5
quilt ambition™ 2.0, 630
ambition™ 1.0, 1.5
ambition™ 610, 620
ambition essential™
passport™ 2.0, 3.0

Machines with 6 mm stitch width

SMARTER BY PFAFF™ 260c,160s,140s

L



Maszyny z szerokością ściegu 9 mm i systemem IDT™
creative icon™
performance icon™







■ ■ ■ SZYCIE

Czy lubisz szyc? Czy lubisz próbować nowych rzeczy w swoich projektach? Czy jesteś dumny z profesjonalnych wyników szycia? Następnie wybierz się w podróż po asortymencie akcesoriów PFAFF®, które zainspirują nowe pomysły i rozszerzą możliwości Twojej maszyny do szycia. Wiele pięknych rezultatów i specjalnych technik można osiągnąć tylko za pomocą określonych akcesoriów, więc nie ograniczaj swojej kreatywności!

Aby uzyskać więcej informacji, regularnie odwiedzaj naszą stronę internetową www.pfaff.com lub odwiedź najbliższego autoryzowanego dealera PFAFF®.



■ PRZYDATNE AKCESORIA

Czy chciałbyś, aby Twoje własnoręcznie uszyte ubrania były tak doskonałe, jak z najlepszego salonu?

W takim razie spójrz na szeroką gamę stoppek PFAFF®. Znajdziesz odpowiednią stopkę do każdego zastosowania. Ułatwiają każdą pracę szycia... a niektóre prace są możliwe tylko przy pomocy odpowiedniej stopki. Twój dealer PFAFF® chętnie udzieli Ci więcej informacji.

Zwróć uwagę na numery kodowe różnych maszyn do szycia PFAFF®, aby od razu zobaczyć, które stopki są dostępne dla Twojego modelu.

MULTI FUNKCYJNY PEDAŁ NOŻNY



821261096

L
creative icon™ performance icon™



Kontroluj wiele funkcji swojej maszyny, takich jak obcinanie nici, wiązanie lub odwracanie, bez odrywania rąk od projektu.

3 konfigurowalne przełączniki funkcyjne

- 2 boczne dźwignie
- 1 uzdrawiający przycisk dotykowy

Pięć programowalnych funkcji maszyny do szycia obejmuje:

- Podnoszenie stopki
- Nożyce.
- Odwrócić
- Odepnij
- Pattern begin / restart
- Separate needle up / down function
- Extra long 8 foot (2.5m) USB cable to suit various sewing positions
- Ergonomic Design
- Rubberised base for stability

STOPKA PROWADZĄCA ŚCIEG DO SYSTEMU IDT™



820772096
B C D E F G J K L
for IDT™ system



Stopka prowadząca ścieg do systemu IDT™ doskonale prowadzi ściegi podczas łączenia materiałów. Stopka została zaprojektowana tak, aby pomóc Ci utrzymać naddatek szwu w tej samej odległości od krawędzi w całym projekcie. Stopka ma metalową prowadnicę w odległości 5/8 cala od środkowej pozycji igły, która jest najczęściej używanym naddatkiem szwu podczas szycia odzieży. Ma jeszcze cztery oznaczenia dla różnych dodatków szwów.

1. Załóż stopkę prowadzącą do systemu IDT™.
2. Włącz system IDT™.
3. Wybierz ścieg prosty.
4. Do łączenia tkanin; umieść tkaninę prawymi stronami razem.
5. Umieść tkaninę pod stopką z metalową prowadnicą na krawędzi tkaniny, aby naddatek szwu wynosił 5/8 cala.
6. Zaczynaj szyc. Prowadnik będzie podążał za krawędzią materiału, a szew będzie szyty z idealnym naddatkiem szwu prostego.
7. Użyj 4 innych czerwonych oznaczeń na stopce dociskowej, aby zmniejszyć naddatek szwu.

STOPKA DO GUZIKÓW



820473096
C D E F G J K L



Automatycznego nawlekacza igły nie można używać w maszynach z grupy L.

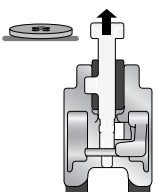
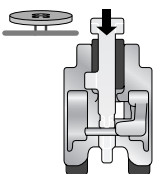

Przyszywanie guzików może być żmudną pracą – ale nie przy użyciu stopki do przyszywania guzików! Użyj go, aby łatwo przyszyć guziki z 2 lub 4 dziurkami w różnych rozmiarach. Wystarczy ustawić szerokość ściegu, aby dopasować odstępy między otworami, a maszyna wykona całą pracę. Dzięki cholewce można nawet przyszyć guziki z gwintem, patrz ilustracja.

1. Zaznacz na materiale miejsce, w którym chcesz umieścić guzik.
2. Załóż stopkę do przyszywania guzików.
3. Opuść psy paszowe.
4. Włóż guzik między czarną metalową część a stopkę dociskową. Upewnij się, że w wycięciu stopki znajdują się dwa otwory.
5. Umieść materiał pod stopką. Wybierz ścieg do naszywania guzika lub ścieg zygzakowy. Niższe psy paszowe. (Lower feed dogs?)
6. Wybierz szerokość pasującą do dziurek na guziki. Ręcznie obróć pokrętło, aby upewnić się, że igła weszła w lewy otwór.
7. Zaczynaj szyc. Maszyna automatycznie zawiąże guzik, jeśli użyjesz ściegu guzikowego. Jeśli używasz zygzaka, przesyj guzik pięć razy.

Jeśli chcesz, aby Twój guzik miał trzpień, popchnij plastikowy element na stopce do siebie, umieszczając go między dwoma otworami guzika. Po zakończeniu przyszywania guzika odciągnij plastikowy element do tyłu, zdejmij guzik ze stopki i odetnij nitki. Owiń szew nicią do szycia i zrób węzeł.

REGULOWANA STOPKA PROWADZĄCA DO SYSTEMU IDT™



820677096
D E F G J K L
for IDT™ system

| | |
|--|--|
| | |
|--|--|

Regulowana stopka prowadząca do systemu IDT™ doskonale prowadzi ściegi i ściegi dekoracyjne. Stopka ma „linijkę” z regulowaną prowadnicą zaprojektowaną tak, aby można było umieścić prowadnicę w dowolnym miejscu. Umieść prowadnik wzdłuż już zszytego szwu lub przy dowolnej krawędzi, aby uzyskać piękne ściegi. Używaj zarówno ściegów prostych, jak i ozdobnych. Idealnie nadaje się również do pikowania kanałów.

1. Załóż regulowaną stopkę prowadzącą do systemu IDT™.
2. Włącz system IDT™.
3. Wybierz żądany ścieg.
4. Ustaw regulowaną szarą prowadnicę, przesuwając ją w prawo lub w lewo wzdłuż „linijki”.
5. Szyj tak, aby prowadnik podążał za szwem, krawędzią lub oznaczeniem.

STOPKA DO DZIUREK



820672096
J K L

| | |
|--|--|
| | |
|--|--|

416042001
H

| | |
|--|--|
| | |
|--|--|



413170301
J

| | |
|--|--|
| | |
|--|--|

68003184
L

| | |
|--|--|
| | |
|--|--|

Ręczna stopka do dziurek wyszyje dziurkę ręcznie na cztery części

kroki. (Dziurki, które mają być przyszyte bardzo mały kawałek materiału blisko)

do wzmocnionej krawędzi nie zawsze może być optymalnie podawany z dużym

Stopka Sensormatic do dziurek. W takim przypadku użyj dziurki ręcznej stopa.)

Stopka Sensormatic do dziurek zapewnia idealną dziurkę; będzie miał obie strony dziurki szyte w tym samym kierunku, aby uzyskać bardziej równomierny efekt. Dziurka zostanie wykonana automatycznie.

Bez względu na to, jaki masz model maszyny. Maszyna PFAFF® zawsze zapewni Ci idealną dziurkę na guziki. Istnieją różne opcje dla modeli, zapoznaj się z kodem maszyny i wybierz odpowiednią stopkę do swojej maszyny.

WSKAZÓWKA: Tkaniny, które łatwo się przesuwają lub rozciągają, należy wzmocnić rozpuszczalną w wodzie bibułą lub innym lekkim stabilizatorem. Dziurki na guziki są bardziej stabilne i trwalsze, jeśli podczas szycia wstawia się kordonek. Lniane dziurki na guziki są szczególnie atrakcyjne, jeśli używasz grubszej nici przez igłę do stebnowania.

Dzięki unikalnemu systemowi IDT™ w maszynach do szycia PFAFF® bez problemu można zszyć ze sobą różne tkaniny. Warstwy tkaniny są podawane równomiernie od góry i od dołu. Nic nie może się poślizgnąć. Dowiedz się więcej o systemie IDT™ – www.pfaff.com



STOPKA DO ZAMKA KRYTEGO



820474096
C D E F G J K L

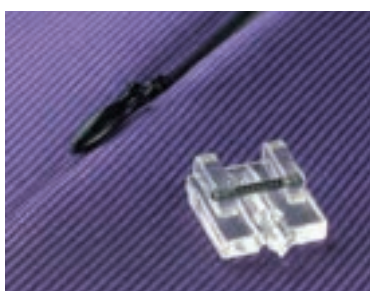
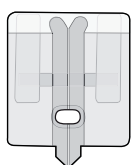

Wymagają odzieży z najlepszych tkanin idealnie uszyte zamki – nie ma problemu specjalne stopki z zamkiem błyskawicznym firmy PFAFF®

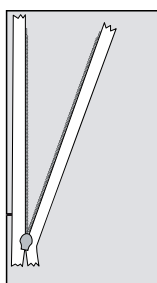

A

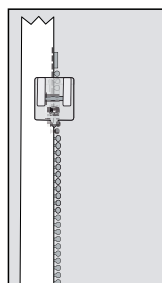

B

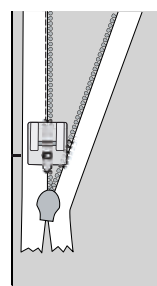

C

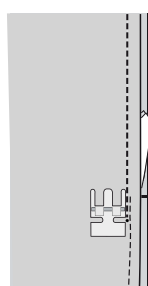

D

Zamki kryte są najmniej widoczne ze wszystkich zamków. Jak sama nazwa wskazuje, zamek chowany jest w szwie, stając się praktycznie niewidoczny. To sprawia, że jest popularnym wyborem do eleganckiej odzieży uszytej z drogich materiałów, np. strojów wieczorowych. Ale równie dobrze nadaje się do spódnic, bluzek i innych codziennych elementów garderoby. STOPKA DO ZAMKA KRYTEGO

1. Za pomocą pisaka zaznacz długość zamka po prawej stronie materiału, po obu stronach otworu. Zamek powinien być co najmniej 2 cm do 3 cm (3/4 do 1 1/4 cala) dłuższy niż otwór.
2. ałóż specjalną niewidoczną stopkę do zamków błyskawicznych i wybierz ścieg prosty, środkową pozycję igły i długość ściegu od 2,5 do 3,0 mm.
3. Otwórz zamek i lekko spłaszcz zwoj kciukiem, tak aby linia szwu między taśmą a zwojem była widoczna. Nigdy nie prasuj zamka.
4. Zaczynając od góry wszywamy zamek na miejscu, zatrzymując się na wcześniej oznaczonym końcu otwarcia. Zawiąż koniec szwu. Zamknij zamek. (zdj. B, C)
5. Umieść drugą taśmę suwakową po lewej stronie otworu, po prawej stronie tkaniny. Upewnij się, że obie cewki są wypoziomowane. Pin the zipper in place. Open the zipper.
6. Ostrożnie dociśnij zęby lekko w lewo i opuść stopkę do zamków tak, aby cewka znalazła się w rowku po lewej stronie igły.
7. Zaczynając od góry wszywamy zamek na miejscu, zatrzymując się na wcześniej oznaczonym końcu otwarcia. Zawiąż koniec szwu. Zamknij zamek.
8. Na koniec zszyj szew poniżej zamka, zaczynając od dołu i pracując w górę. Zamocuj standardową stopkę do zamków błyskawicznych tak, aby zacisk stopki i stopka znajdowały się na prawo od środka. Przesuń igłę w prawo. (zdj. D)
9. Pociągnij luźny dolny koniec zamka w kierunku nadkładu szwu i zszyj jak najbliżej ostatnich szwów zamka.
10. Dociśnij szew.

WSKAZÓWKA: Jeśli zamek jest za długi, przesyj koniec zwoju ściegiem prostym lub gęsto rozmieszczonym ściegiem zygzakowatym, ok. 2 cm. 2 cm (3/4 cala) poniżej dolnego końca otworu. Odetnij nadmiar zamka i wykończ surową krawędź małym kawałkiem materiału.

STOPKA DO ZAMKÓW DO SYSTEM IDT™



Stopka do zamków błyskawicznych to najważniejsze narzędzie do zamków błyskawicznych, które pomoże Ci zszyć zamek błyskawiczny w odpowiednim miejscu. Przy zapinaniu dowolnego zamka ważne jest, aby szyć tuż przy krawędzi ząbków zamka. Możesz to zrobić za pomocą specjalnej stopki do suwaka. W razie potrzeby można ją zatrzasnąć z lewej lub prawej strony kostki stopki.

Zamek centralny (ukryty po obu stronach):

820248096

DEGJK* L

IDT™ system

K* except SMARTER BY PFAFF™
260c, 160s, 140s



820287096

A



1. Zasoń naddatki na szwy. Połącz ze sobą warstwy tkaniny prawymi stronami standardowym ścięciem aż do miejsca wstawienia zamka.
2. Sfastryguj pozostałą część szwu zamkniętego. Szew prasujący otwarty.
3. Przyfastryguj zamek na miejscu, wyśrodkowując zęby zamka wzdłuż fastrygowanej linii szwu i z suwakiem wysuniętym poza górną krawędź ubrania.

4. Przymocuj stopkę do zamków błyskawicznych do maszyny.
5. Ustaw krawędź stopki do zamków blisko ząbków zamka i przesunij igłę tak, aby przesyć około 6 - 10 mm (1/4 - 3/8 cala) od środkowej linii szwu. Zszyj ścięciem prostym po obu stronach i na dole zamka.
6. Usuń fastrygę.



ELASTYCZNA STOPKA DO SYSTEMU IDT™



820545096

B C D E F G J K L

IDT™ system



Automatycznego nawlekania igły nie można używać w maszynach z grupy L.

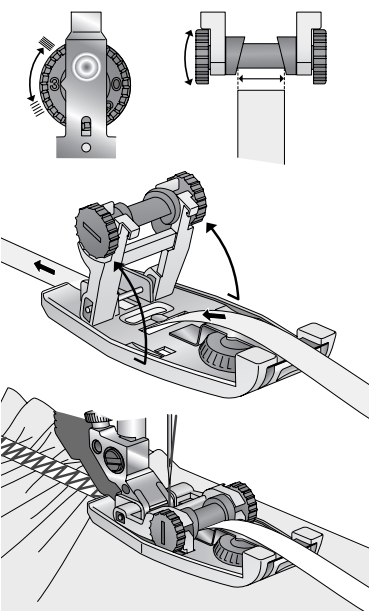

Elastyczna stopka jednocześnie prowadzi, rozciąga gumkę o szerokości od 6 do 12 mm i przyszywa ją na miejscu. Używaj go do aktywnego noszenia, bielizny i innych elastycznych technik wkładania.

1. Ustaw ciemnoszare pokrętko numeryczne na elastycznej stopce, wyrównując numer z małą metalową strzałką. Im wyższa liczba, tym bardziej elastyczna będzie rozciągnięta. Sztywność gumki wpływa na efekt szycia.
2. Delikatnie popchnij ciemnoszary wałek w kierunku pokrętki numerycznej i podnieś go.
3. Włóż gumkę do dłuższego otworu w podstawie stopki.
4. Obracaj rolkę, aż środkowy rowek rolki dopasuje się do szerokości gumki, tak aby gumka poprowadziła prosto.
5. Opuść rolkę na gumkę i wciśnij ją na miejsce, delikatnie odpychając ją od pokrętki z numerami.
6. Załóż elastyczną stopkę na maszynę do szycia. Ustaw maszynę na zwykły ścieg zygzakowaty. Dostosuj szerokość ściegu do szerokości gumki, a długość ściegu do jakości gumki i wymaganego marszczenia.
7. Włącz system IDT™.
8. Umieść materiał pod stopką i szyj. Tkanina będzie się marszczyć, gdy gumka zostanie rozciągnięta i przyszyta na miejscu.



BIAS BINDER



820245096

A B C D E F G J K L



Automatycznego nawlekania igły nie można używać w maszynach z grupy L.

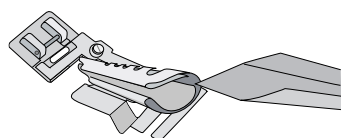

Wiązanie taśmą skośną to bardzo prosty sposób na nadanie krawędziom tkaniny gładkiego i schludnego wyglądu. Potrzebna będzie rozłożona taśma skośna o szerokości 24 mm (scant 1").

1. Zdejmij stopkę dociskową. Zamocuj spinacz odchylenia.
2. Odetnij początek taśmy skośnej po przekątnej.
3. Włóż taśmę do zwoju segregatora i wyciągnij do tyłu.
4. Wyreguluj binder i/lub pozycję igły tak, aby igła przebiła tkaninę w odległości około 1 - 1,5 mm (1/16 cala) od zagiętej krawędzi taśmy skośnej.
5. Zszyj około 25 mm (1 cal) wzdłuż taśmy odchylania.
6. Włóż krawędź materiału, który ma być zszyty, pomiędzy krawędziami taśmy Bias Tape do szczeliny bindownicy. Taśma skośna automatycznie zakryje surową krawędź podczas szycia.

WSKAZÓWKA: Użycie ściegu zygzakowatego lub fantazyjnego zapewni jeszcze większy efekt dekoracyjny.

STOPKA Z ROLOWANYM OBSZYCIEM

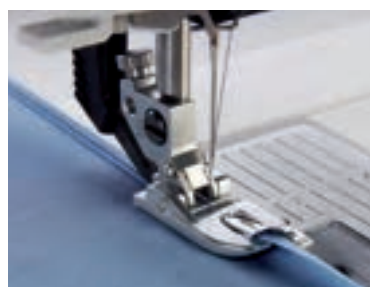

820220096

B C D E F G J K L

2 mm



820249096

B C D E F G J K L

3 mm, for IDT™ system



820221096

B C D E F G J K L

4 mm, for IDT™ system

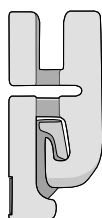

Obrębienie zapobiega strzępieniu się krawędzi i zapewnia czystą, trwałą krawędź. Stopka do obrębienia zwijanego umożliwia obszycie lekkich i średnich materiałów na ubrania i artykuły do dekoracji domu bez konieczności wstępnego prasowania krawędzi materiału.

1. Wybierz ścieg prosty, załóż stopkę do zwijania i włącz system IDT™ (jeśli jest dostępny w Twojej maszynie). W razie potrzeby dociśnij tylko początek obszycia do szerokości 2, 3 lub 4 mm, w zależności od rozmiaru stopy. Umieść go płasko w rowku pod stopką i przesyj kilka ściegów. Opuść igłę w materiał, aby utrzymać ją na miejscu. Podnieś stopkę dociskową i wciągnij przyciętą krawędź materiału do zwoju zwijacza. Opuść stopkę i kontynuuj szycie, trzymając odciętą krawędź przed stopką.
2. Nie pozwól, aby materiał przesunął się pod prawą połowę stopki.

WSKAZÓWKA: Obszyj chrupiące tkaniny ściegiem prostym. Obszycie miękkie tkaniny zygzakiem, który tylko zakrywa rozmiar rąbka w mm. (Ostro zakrzywione obszary nie nadają się do tego typu zwijarki.)

STOPKA DO SZWU KRYTEGO DO SYSTEMU IDT™



820256096

D E G J K L

IDT™ system

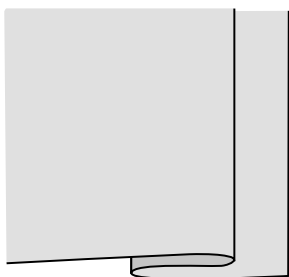

Stopka do szwu krytego jest idealna do szycia niewidocznych brzegów. Użyj go do uszycia elastycznego lamówki, aby uzyskać opcjonalne wykończenie, a nie będziesz potrzebować dodatkowego wykończenia na krawędzi obszycia. Ręczne szycie nie jest już konieczne.

1. Załóż stopkę do ślepego ściegu.
2. Złóż brzeg na szerokość rąbka.
3. Rozłóż ponownie rąbek tak, aby krawędź rąbka wystawała na około 1 cm.
4. Ustaw tkaninę tak, aby czerwona prowadnica krawędzi biegła wzdłuż krawędzi zawiniętego rąbka.
5. Użyj pozycji igły i pokrętki szerokości, aby wyregulować penetrację igły w zagięciu.

WSKAZÓWKA: Jeśli przebicia ściegu są widoczne po prawej stronie projektu, lekko wyreguluj czerwony prowadnik za pomocą śruby po prawej stronie stopki.

STOPA Z WĄSKĄ KRAWĘDZIĄ DO SYSTEMU IDT™

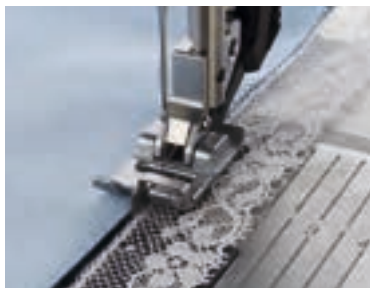

821142096

B C D E F G J K L

IDT™ system

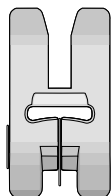

Stopka z wąską krawędzią jest idealna do precyzyjnego zszywania i łączenia ze sobą krawędzi koronki i/lub tkaniny (na przykład mocowania koronki do krawędzi gotowego materiału). Metalowa prowadnica na środku stopy zapewnia równomierne rozmieszczenie dwóch materiałów.

1. Ustaw maszynę na ścieg zygzakowy lub ozdobny. Pozycja igły będzie się różnić w zależności od pożądanej pozycji szycia.
2. W przypadku ściegów krawędziowych o wąskiej krawędzi, umieść środkową prowadnicę stopki do krawędzi tkaniny.
3. Przesuń igłę w żadaną lewą pozycję i ścieg wierzchni.

Łączenie koronki/krawędzi: Ułóż brzegi koronki lub gotowej tkaniny po obu stronach ostrzy stopki i połącz je zygzakiem lub ściegiem dekoracyjnym.

Przyszywanie koronki do materiału: Umieść złożoną/dociśniętą krawędź materiału po lewej stronie prowadnicy środkowej, a wykończoną krawędź koronki po prawej stronie prowadnicy środkowej. Zarówno materiał jak i koronkę należy umieścić pod stopą prawą stroną do góry. Prowadnica środkowa utrzymuje tkaniny odpowiednio oddzielone, aby umożliwić bardziej precyzyjne szycie. Wybierz ścieg zygzakowy i szyj, chwytając brzeg materiału i koronkę. Dostosuj szerokość i długość swojego zygzaka zgodnie z potrzebami.

STOPKA DO TRUDNYCH MATERIAŁÓW, SYSTEM IDT



Dzięki specjalnej powłoce na spodzie stopki doskonale nadaje się do szycia materiałów trudnych do podawania, takich jak skóra, pianka, plastik, imitacje skóry i tkaniny powlekane tworzywem sztucznym.

1. Załóż stopkę nieprzywierającą.
2. Wybierz żądany ścieg i szuj.

820664096

B C D E F G J K L

IDT™ system

| | |
|--|--|
| | |
|--|--|

STOPKA ROLKOWA



Ta specjalna stopka posiada dwie metalowe rolki, dzięki czemu jest dobrym wyborem do szycia i ozdabiania materiałów, które nie pasują do podłoża, takich jak skóra, imitacja skóry, plastik, folia i podobne tkaniny. Dzięki stopce rolkowej materiały te są znacznie łatwiejsze i wygodniejsze w obróbce. Sukces gwarantowany!

1. Załóż stopkę rolkową.
2. Wybierz żądany ścieg i szuj.

820663096

B C D E F G J K L

| | |
|--|--|
| | |
|--|--|

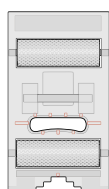

STOPKI DO ŁĄCZENIA I ZSZYWANIA, DO SYSTEMU IDT™



820931096
D E G J K L



Użyj stopki do łączenia i składania krawędzi razem z różnymi rodzajami krawędzi, takimi jak koronki, haftowane krawędzie lub różne tkaniny oraz pięknymi ściegami PFAFF® 9 mm, aby tworzyć piękne krawędzie. Zrób bieliznę w mgnieniu oka, dodaj koronki, aby stworzyć piękne chusteczki lub delikatne nakrycia stołu. Ta stopka z łatwością poprowadzi obrzeże i materiał bazowy przez otwory z przodu stopki, zaginie materiał bazowy i jednocześnie przyszyje obrzeże na miejscu.

1. 1. Nawlecz maszynę zwykłą lub dekoracyjną nicią przez igłę i zwykłą nić do szycia w szpulce.
2. 2. Wybierz ścieg, którego chcesz użyć. Na przykład: brzeg może być przyszyty do materiału bazowego ściegiem prostym i podwójną igłą 4mm lub szerokim ściegiem ozdobnym wyjustowanym w prawo.
Uwaga: ściegi dekoracyjne, które wykorzystują ruch do przodu, działają najlepiej. (Unikaj ściegów ze zbyt dużym ruchem do tyłu.)
3. 3. Złóż 2" (6 mm) rąbek materiału bazowego na lewą stronę, naciśnij palcem lub wyprasuj.
4. 4. Włóż złożoną krawędź materiału bazowego prawą stroną do góry do lewego prowadnika materiału, a obrzeże (prawą stroną do góry) do prawego prowadnika i wsuń złożoną krawędź materiału i obrzeże do stopki przed przymocowaniem stopki do maszyna do szycia.
5. 5. Upewnij się, że tkanina bazowa i obrzeże łatwo przesuwają się przez otwory.
Uwaga: Najlepiej sprawdzają się lekkie, ale stabilne tkaniny i brzegi.
6. 6. Załóż stopkę do łączenia i składania krawędzi do maszyna do szycia.
7. 7. Włącz system IDT™.
8. 8. Szyj ostrożnie, nie za szybko. Jeśli twoja maszyna ma kontrolę prędkości, zmniejsz prędkość szycia, aby łatwo prowadzić materiał i brzeg podczas szycia. Trzymaj materiał lewą ręką, a brzeg prawą ręką i szyj.

DWUPOZIOMOWA STOPKA DO SYSTEMU IDT™



820676096
D E G J K L
for IDT™ system



Dwupoziomowa stopka do ściegów wierzchnich do systemu IDT™ doskonale prowadzi ściegi górne i krawędziowe. Spód stopki jest zaprojektowany tak, aby ślizgał się wzdłuż złożonej krawędzi, dzięki czemu uzyskasz piękne przeszycia na Twoim projekcie. Użyj dwupoziomowej stopki do ściegów wierzchnich do obszywania dużych projektów, takich jak paski w talii, zasłony itp. Umożliwi to umieszczenie materiału poza wolnym ramieniem, co ułatwi szycie.

1. 1. Załóż dwupoziomową stopkę do ściegu górnego do systemu IDT™.
2. 2. Włącz system IDT™.
3. 3. wybierz ścieg prosty.
4. 4. Użyj wewnętrznej lewej strony stopki do prowadzenia materiału.
5. 5. Dostosuj pozycję igły w lewo, aby uzyskać odpowiednią odległość ściegu.

DWUPOZIOMOWA STOPKA Z PRAWĄ KRAWĘDZIĄ DO SYSTEMU IDT™



821007096

D E G J K L

IDT™ system



Dwupoziomowa stopka Right Edge zapewnia łatwe prowadzenie materiału dzięki podniesionym szwom. Dolna część stopki została zaprojektowana tak, aby była wyższa po prawej stronie, umożliwiając jej przesuwanie się wzdłuż zagiętej krawędzi lub podniesionego szwu. Użyj stopki ze ścięciem prostym, aby uzyskać doskonałe ścięgi górne lub krawędziowe na kieszeniach, kołnierzach, wiązaniach i innych elementach, lub wybierz ściąg ozdobny, aby uzyskać piękne wykończenie.

1. Załóż dwupoziomową stopkę prawej krawędzi.
2. Włącz system IDT™
3. Wybierz ściąg prosty lub ściąg ozdobny.
4. Umieść materiał pod stopką tak, aby wewnętrzna prawa strona stopki jechała nad już zszytym szwem lub przy dowolnej krawędzi. (ilustr.)
5. Dostosuj pozycję igły, jeśli to konieczne, aby uzyskać pożądany efekt.

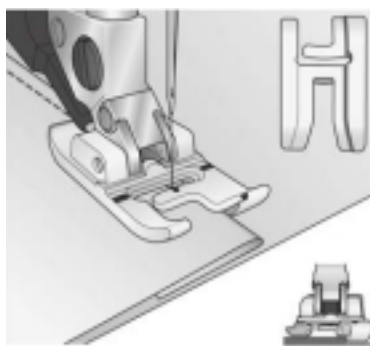

PROWADNIK MAGNETYCZNY



821162096

J K L



Ten łatwy w użyciu prowadnik po prostu zatrzaskuje się na płytce ścięgowej po obu stronach stopki, aby zapewnić dokładne naddatki szwu i proste linie. Użyj oznaczeń na płytce ścięgowej jako prowadnicy, aby pomóc w ustawieniu magnetycznej prowadnicy szwu.

STOPKA DO SWOBODNEGO RUCHU/CEROWANIA



820243096 A* C D E F G
A* except hobby™ 301, 303,
307 & 309

| | |
|--|--|
| | |
|--|--|

413039601 J

| | |
|--|--|
| | |
|--|--|

Stopka do swobodnego ruchu/cerowania jest idealna do wykonywania haftu swobodnego lub cerowania.

1. Upewnij się, że igła znajduje się w najwyższej pozycji.
2. Załóż stopkę do cerowania: kciukiem i palcem wskazującym, ściskając przód i tył stopki razem. Włóż szpilkę stopki do cerowania do oporu w otwór z tyłu uchwytu stopki dociskowej.
3. Prowadnica w kształcie litery C powinna być umieszczona wokół pręta dociskowego. Długie ramię musi znajdować się za zaciskiem igły. Dokręć śrubę.
4. Opuść transportery.
5. Jeśli chcesz, możesz umieścić projekt w okrągłym tamborku, aby uzyskać większą stabilność.
6. Wybierz ścieg prosty i włącz funkcję swobodnego ruchu lub ustaw stopkę w pozycji cerowania/wolnego ruchu.
7. Podciągnij nić dolną i przesyj kilka ściegów, aby zabezpieczyć. Przypnij końce nici blisko projektu i kontynuuj szycie.



WSKAZÓWKA: Pamiętaj, że podczas szycia z opuszczonymi transporterami długość ściegu jest określana przez Ciebie. Równomierna, średnia i szybka prędkość szycia umożliwi szycie ściegiem prostym o bardziej jednolitej długości. Zbyt wolne szycie może spowodować pojawienie się małych supłów na odwrotną stronę twojej pracy.

SZPULKI

Bez względu na to, czy szyjesz, haftujesz, czy eksperymentujesz z bębniem creative™ – nigdy nie będziesz mieć zbyt wielu szpulek!



820779096
A C D E F G
10-pak, niebieskie

| | |
|--|--|
| | |
|--|--|



821037096 J
Szpulki Monet 20-pak wersja 2

| | |
|--|--|
| | |
|--|--|



821038096 K
10-pak, przezroczyste

| | |
|--|--|
| | |
|--|--|

416475801 K

| | |
|--|--|
| | |
|--|--|



820921096
J
10-pak, szare

| | |
|--|--|
| | |
|--|--|



821147096 L
10-pak, fiolet

| | |
|--|--|
| | |
|--|--|



820905096
J
Szpulki Monet 20-pak

| | |
|--|--|
| | |
|--|--|

**SZPULKI WSTĘPNIE
NAWINIĘTE 140000746 J**

Pudełko 144, białe

| | |
|--|--|
| | |
|--|--|

68008984 J

Pudełko 144, czarny

| | |
|--|--|
| | |
|--|--|

821192096 L

Opakowanie 10 sztuk, białe

| | |
|--|--|
| | |
|--|--|

821193096 L

Opakowanie 10 sztuk czarny

| | |
|--|--|
| | |
|--|--|





■ AKCESORIA DO DEKOROWANIA

Czy wiesz, jak duży potencjał kryje się w standardowej maszynie do szycia? Zaskakujące możliwości! Dzięki odpowiednim stopkom możesz wyczarować najbardziej niesamowite efekty, niepowtarzalne detale i przyciągające wzrok akcenty, aby każdy uszyty projekt był wyjątkowy. Zainspiruj się szeroką gamą dekoracyjnych stoppek i możliwościami, jakie oferują. Twój dealer PFAFF® jest ekspertem w zakresie stoppek.

Zwróć uwagę na numery kodowe różnych maszyn do szycia PFAFF®, aby od razu zobaczyć, które stopki są dostępne dla Twojego modelu.

STOPKA DO ZAKŁADEK, 5-ROWKOWA



Możesz z łatwością używać tej stopki na bawełnie, lekkiej wełnie lub innych delikatnych tkaninach. Twórz zakładki, aby dodać nostalgicznego akcentu do pościeli, poduszek, bluzek lub odzieży dziecięcej.

820226096

B C D E F G J K L



1. Załóż stopkę do zakładek.
2. Włóż podwójną igłę - 5-rowkowy: podwójna igła 2.0
3. Nawlecz podwójną igłę (patrz instrukcja nawlekania końcówek).
4. Używając markera rozpuszczalnego w wodzie, narysuj linię umieszczenia swojej pierwszej zakładki.
5. Zszyj swoją pierwszą zakładkę. Kiedy zaczynasz od drugiego nakłucia, pozwól pierwszemu nakłuciu płynąć równolegle w rowku w stopie. Spowoduje to powstanie równomiernie rozmieszczonych zakładek.

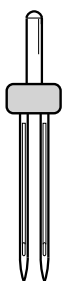

Podwójna igła
620073896: 2 mm



OSTRZE DO ZAKŁADEK



Użyj ostrza, aby zaakcentować zakładki. Ostrze jest przymocowane do płytki ścięgowej maszyny. Tkanina jest podnoszona przez ostrze podczas szycia, aby zakładki były wyższe i bardziej widoczne.

W przypadku cięższych materiałów użyj stopki z pięcioma rowkami i dużego ostrza.

820678096

J K* L

K* except creative™ 1.5



1. Przymocuj żądaną stopkę do maszyny.
2. Zatrzaśnij okrągłe pokrętło ostrza w okrągłym otworze płytki ścięgowej z ostrzem skierowanym w stronę igły. Włóż podwójną igłę 1,6 mm - 2,0 mm do maszyny.
3. Narysuj lub utwórz linie na tkaninie w miejscach, w których pożądane są ćwieki. Umieść linię na środku stopki. Ściągaj nieco wolniej niż normalnie, prowadząc materiał. Ostrze uniesie środek tkaniny, aby uzyskać określone nacięcia. (Delikatnie naciągaj tkaninę podczas szycia pętelek.)

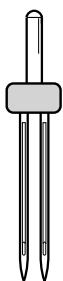
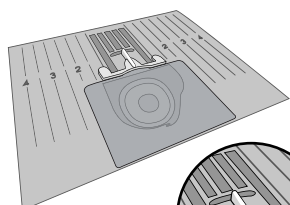

Podwójna igła
620073796: 1,6 mm

620073896: 2 mm



STOPKA DO SZYCIA PO OKRĘGU



821026096

J K L

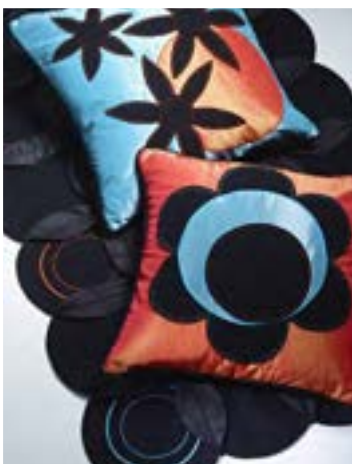

Jest idealnym narzędziem, gdy chcesz wykonać wyjątkowe ozdoby na swoich projektach szycia, odzieży i kołdrach. Możesz uszyć proste koła, kwiaty lub części koła, aby stworzyć niepowtarzalne obramowania lub wzory graficzne. Połącz koła w różnych rozmiarach i twórz duże wzory. Prawie wszystkie ściegi użytkowe lub ozdobne* mogą być używane podczas szycia za pomocą tego nasadki, dzięki czemu możesz swobodnie używać swojego ulubionego. Możliwości dostępne są tak nieskończone, jak kręgi, które tworzy!

* Nie można używać ściegów o domyślnej szerokości ściegu większej niż 9 mm oraz ściegów z podawaniem wstecznym.
W pakiecie znajdziesz:

- A. Nasadka okrągła z przewodnikiem po rozmiarach
- B. Pinezka mocująca
- C. Trzy różne szablony: jeden do szycia kółek (1), jeden do kwiatu czteropłatkowego (2) i jeden do kwiatu sześciopłatkowego (3). Liczby na szablonych odpowiadają średnicom koła (w cm)
- D. Płyta CD z instrukcją obsługi w 11 językach, samouczkiem i pomysłami na łączenie kręgów za pomocą szablonów.

Z przystawką możesz szyc kółka o średnicy od 6 cm do 26 cm (2½ do 10¼"). Średnice kółek są drukowane zarówno w centymetrach, jak i calach.

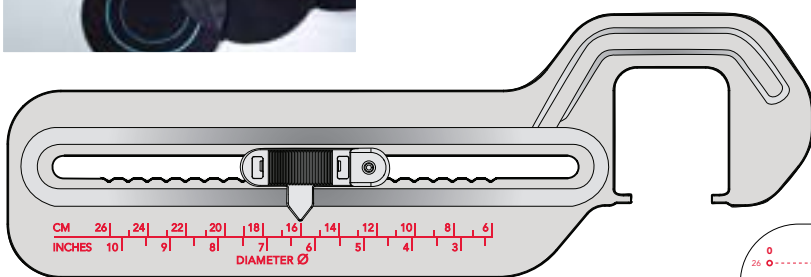

A.

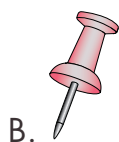

B.

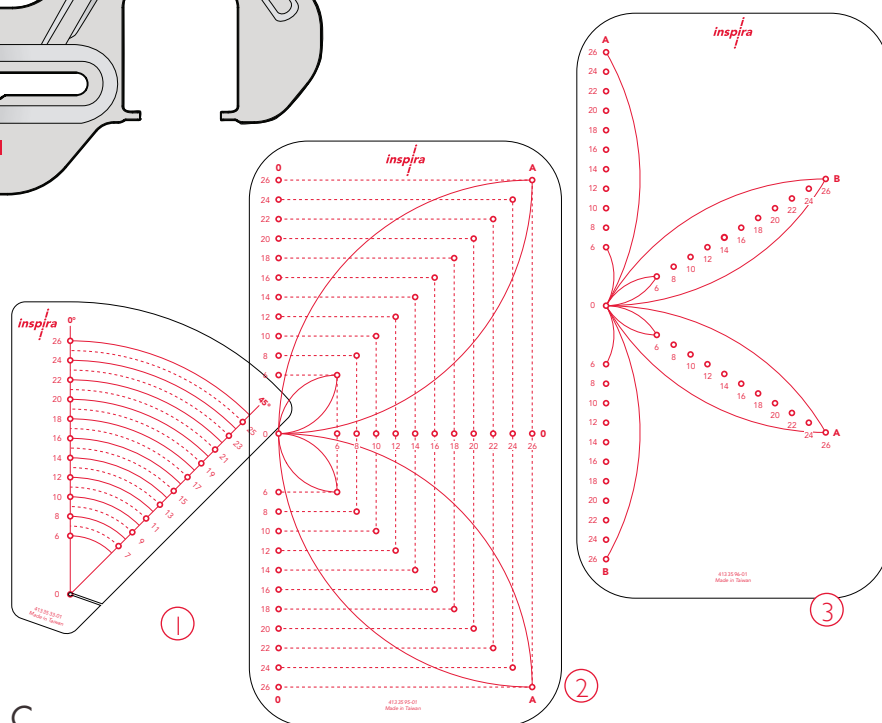

C.

**WSKAZÓWKI :**

Rozszerzenie/Stół do pikowania

Podczas korzystania z przystawki okrągłej zalecamy użycie przedłużenia/stołu do pikowania. Zapewni to dodatkowe wsparcie dla tkaniny i ułatwi kontrolę i prowadzenie tkaniny. Stoły przedłużające/Quilter są dostępne jako dodatkowe akcesoria.

Wybór ściegu

Ściegi użytkowe i ozdobne z tą nasadką dają wspaniałe rezultaty, jednak nie można używać ściegów o domyślnej szerokości ściegu większej niż 9 mm oraz ściegów z podawaniem wstecznym. Wskazówka: im krótszy ścieg, tym łatwiej uzyskać ładnie połączone koło. Przed zamknięciem koła zwolnij prędkość szycia i jeśli to konieczne, dostosuj długość ściegu, aby wypełnić lukę.

Aplikacje

Możesz zrobić aplikacje za pomocą okrągłej nasadki. Użyj tkaniny, która nie strzępi się ani nie tworzy surowych aplikacji na krawędziach. Możesz również po prostu przyszyć swoją aplikację ściegiem prostym, odciąć nadmiar materiału i zakończyć szyciem satynowym ściegiem na surowych krawędziach. W przypadku używania kilku warstw tkaniny, jeszcze ważniejsze jest ostrożne prowadzenie tkaniny, upewniając się, że wszystkie warstwy pasują do siebie równomiernie.

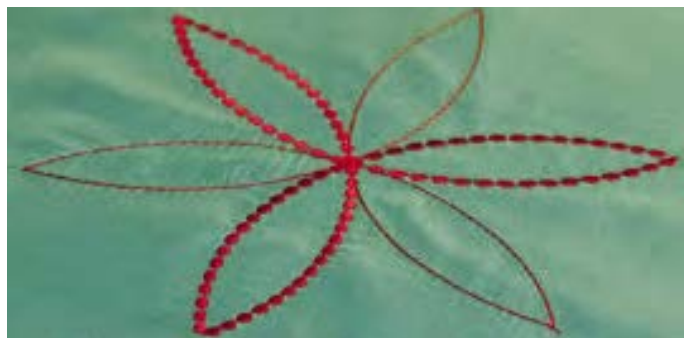
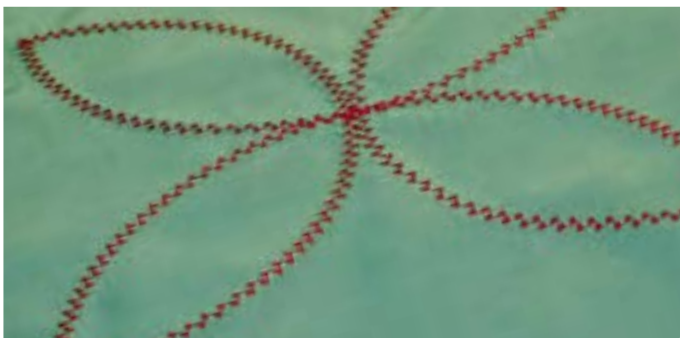
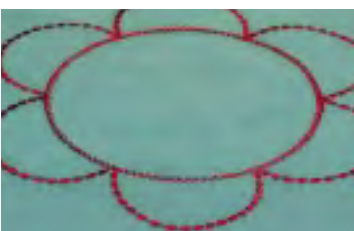

STOPA DEKORACYJNA Z LINIAMI

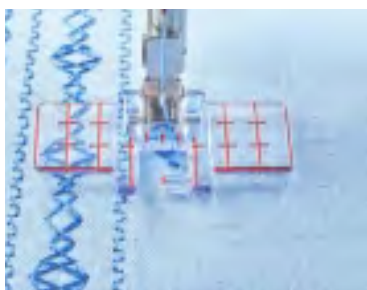

821082096

B C D E F G J K L

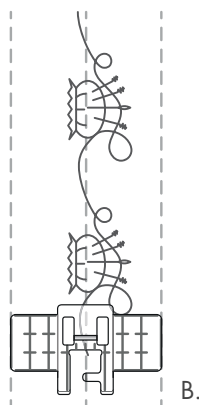
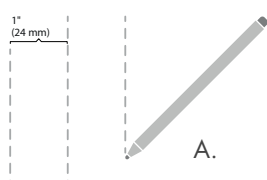

Stopka dekoracyjna z wieloma liniami została zaprojektowana, aby pomóc w tworzeniu równoległych rzędów ściegów dekoracyjnych, które są równomiernie rozmieszczone. Przejrzysty widok przez stopkę zapewnia lepszą widoczność i pomaga precyzyjnie wyrównać rzędy szwów. Użyj pionowych prowadnic, aby równomiernie rozmieścić rzędy, a poziomych prowadnic, aby dopasować punkty początkowe i dokładnie skręcać rogi w odstępach $\frac{1}{4}$ " (6 mm) lub $\frac{1}{2}$ " (12 mm). Stopka ozdobna z wieloma liniami może być również używana jako prowadnica podczas szycia ściegami Maxi.

Dekoracyjne obramowania:

1. Odłącz system IDT™.
2. Załóż wieloliniową stopkę dekoracyjną.
3. Wybierz ścieg dekoracyjny.
4. Zaznacz linię na materiale, gdzie będzie środek ściegu.
5. Umieść stabilizator Tear-Away pod tkaniną.
6. Umieść materiał pod stopką, wyrównując czerwony środek na stopce z linią na materiale.
7. Zszyj pierwszy rząd ściegów ozdobnych.
8. Wybierz inny ścieg ozdobny lub kontynuuj z tym samym ściegiem.
9. Przesuń materiał w lewo. Zdecyduj o odległości, jaką chcesz mieć między rzędami.
10. Użyj czerwonych poziomych linii, aby dopasować punkt początkowy każdego rzędu.
11. Wszyj nową linię ściegu, używając czerwonych pionowych linii na stopce jako prowadnicy podczas szycia.
12. Przesuń tkaninę i przesyj kolejny rząd ozdobnych ściegów na lewo od środka.
13. Kontynuuj z większą liczbą ściegów zgodnie z potrzebami, aby utworzyć szerszą ramkę.
14. Wyjmij stabilizator.

Szwy Maxi:

1. Odłącz system IDT™.
2. Załóż wieloliniową stopkę dekoracyjną.
3. Wybierz ścieg Maxi.
4. Aby zapewnić prostą linię ściegu, narysuj linię na materiale w miejscu, gdzie będzie środek ściegu. Kontynuuj zaznaczanie jednej lub dwóch linii po każdej stronie linii środkowej. (Ilustracja A)
5. Umieść stabilizator Tear-Away pod tkaniną.
6. Szyj ostrożnie, pozwalając maszynie kontrolować podawanie.
7. Utrzymuj zaznaczone linie i pionowe czerwone linie po obu stronach stopki równoległe do siebie podczas szycia. (Ilustracja B)
8. Wyjmij stabilizator.

STOPKA DO APLIKACJI



820214096

B C D E F G J K L

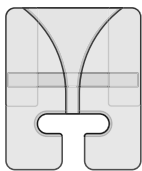

Doskonałe, wąskie i gęsto satynowe aplikacje można szyc za pomocą stopki do aplikacji. Krótkie palce zwiększają widoczność. Użyj nici szydełkowej bawełny, aby marszczyć materiał lub uszyć rząd podwójnej nici. Użyj ręcznego ściegu do aplikacji, aby stworzyć fantazyjne aplikacje i stworzyć piękne pikowania.

1. Załóż stopkę do aplikacji.
2. Wybierz ścieg zygzakowaty.
3. Zmniejsz długość ściegu, aby uzyskać ładny, gęsty ścieg satynowy.
4. Umieść stabilizator pod obszarem aplikacji. Zszyj wszystkie krawędzie, aby zapobiec strzępieniu się. Użyj „igły w dół” (jeśli jest dostępna w Twojej maszynie), aby uzyskać gładkie narożniki i krzywizny.

STOPKA DO OZDOBNYCH ŚCIEGÓW

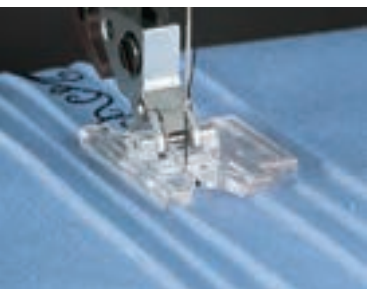

820776096

F G J K* L

K* except creative™ 1.5

9 mm

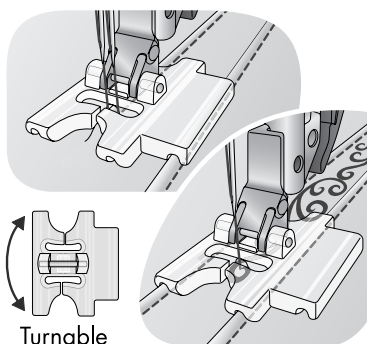

Za pomocą tej stopki możesz dokładnie wszyć zakładki w rozstawie 5 lub 11 mm. Ta sama stopka pozwala precyzyjnie rozmieścić ściegi ozdobne i dekoracyjne o szerokości do 6 mm lub 9 mm.

1. Zamocuj stopkę z prowadnicą. Stopkę można przymocować z prowadnicą skierowaną w lewo lub w prawo.
2. Włóż podwójną igłę.
3. Nawlecz dwie igły. Zszyj pierwszy rząd zakładki.
4. Umieść pierwszą zakładką pod rowkiem w rozszerzonej prowadnicy. Zszyj drugą zakładkę. Drugie nacięcie zostanie automatycznie rozstawione, aby umożliwić szycie ściegu dekoracyjnego w obszarze między nacięciami.
5. Zszyj wszystkie pozostałe zakładki.

STOPKA DO ŚCIEGU ŚWIECOWEGO DO SYSTEMU IDT™



Stopka ta ma głęboki tunel na spodzie stopy, który umożliwia nakładanie się na zabudowany ścieg.

1. Załóż stopkę odprowadzającą świecę do systemu IDT™.
2. Włącz system IDT™.
3. Wybierz ścieg, który chcesz uszyć (albo ścieg zaprogramowany, ścieg wbudowany lub pobrany ścieg).
4. Szyj.

820613096

G* J K L

G* except 7530, 7550, 7562,
7570 and 2054

STOPKA PRZEZROCZYSTA Z OTWARTĄ PŁOZĄ DO SYSTEMU IDT™



820916096
D E F G J K L

IDT™ system

| | |
|--|--|
| | |
|--|--|

Przezroczysta stopka z otwartą płożą jest idealna do aplikacji i innych zastosowań związanych z szyciem, które wymagają niezakłóconego widoku obszaru szycia. Bardzo duży otwór z przodu sprawia, że piękna aplikacja jest szybka i łatwa. Przejrzysty widok przez stopkę zapewnia lepszą widoczność i pomaga precyzyjnie dopasować rzędy ściegów. Tunel na spodzie stopki umożliwia płynne przesuwanie ściegów.

1. Załóż przezroczystą stopkę z otwartą płożą do systemu IDT™.
2. Włącz system IDT™.
3. Wybierz ścieg ozdobny lub ścieg satynowy. W razie potrzeby użyj lustrzanego odbicia.
4. Poprowadź ścieg wzdłuż wewnętrznej krawędzi stopki, aby zapewnić równe szwy wzdłuż krawędzi.
5. Aby uzyskać najlepsze wyniki, użyj pisaka, aby narysować linie w celu dokładnego prowadzenia stopy.
6. Szyj.

STOPKA DO APLIKACJI Z OTWARTĄ PŁOŻĄ DO SYSTEMU IDT™



820215096

D E
6 mm, for IDT™ system

| | |
|--|--|
| | |
|--|--|

820213096

F G J K L
9 mm, for IDT™ system

| | |
|--|--|
| | |
|--|--|

Idealna stopka do aplikacji i innych zastosowań związanych z szyciem, wymagających niezakłóconego widoku obszaru szycia. Dzięki tej stopie szybko i łatwo wytworzysz piękną aplikację. Używaj programów muszelkowych, aby uzyskać aplikację o wyglądzie ręcznie szytego obszycia.

1. Przytnij kawałki do kształtu bez naddatku na szew lub dociśnij pod naddatkiem na szew łatwo strzępiących się materiałów za pomocą szablonu.
2. Wyprasuj z papieru topliwą wstęgę na projekt. Oderwij papier i wyprasuj tkaninę aplikacji na materiale bazowym.
3. Załóż stopkę do aplikacji z otwartymi palcami do systemu IDT™ (jeśli jest dostępna w Twojej maszynie).
4. Wybierz ścieg i poprowadź krawędź wzoru wzdłuż wewnętrznej krawędzi po prawej stronie stopki, aby zapewnić równe szwy wzdłuż krawędzi. (W razie potrzeby użyj lusterka wzorcowego.) Powoduje to również ukrycie prostego ściegu w cieniu szwu, aby uzyskać efekt ręcznego szycia.

Bębenek creative™



820602096

C D E F G

| | |
|--|--|
| | |
|--|--|



820808096

J

| | |
|--|--|
| | |
|--|--|

821137096

L

| | |
|--|--|
| | |
|--|--|

Stwórz piękną szpulkę, zwaną także odwróconym ścięciem dekoracyjnym haft, z bębenkiem creative™. W zależności od rodzaju nici ozdobne, których używasz do swoich projektów, są różne sposoby pracy z bębenkiem PFAFF® creative™.

Do gwintów ciężkich lub specjalistycznych:

Powoli nawiń szpulkę nitką ozdobną.

Umieść szpulkę w bębenku PFAFF® creative™. Aby uzyskać mniejszą teksturę, użyj cieńszych nici specjalnych i w razie potrzeby wyreguluj śrubę naprężającą szpulkę, aby nić ciągnęła się równomiernie i

lekko napięcie. Umieść szpulkę dolną w bębenku creative™ i wciągnij specjalną nić do naprężenia szpulki.

Do cięższych przędz i teksturowanych nici specjalnych:

Ręcznie nawiń szpulkę zgodnie z ruchem wskazówek zegara. Włóż szpulkę do bębenka. Aby uzyskać najbardziej teksturowaną szpulkę, nie wciągaj ciężkiej nici lub przędzy do naprężenia szpulki, ale idź bezpośrednio do szczeliny bocznej. Aby podnieść nić dolną, przytrzymaj nić igłową i obróć koło zamachowe do siebie.

1. Nawleczyć górę zwykłą nicią do szycia.
2. Użyć igły o zalecanym rozmiarze dla danego materiału.
3. Założyć stopkę 2/2A lub 8.
4. Umieścić prawą stronę tkaniny skierowaną w dół i umieścić odrywany stabilizator na wierzchu.
5. Wybrać ścięgi, w których gęstość jest luźna. Eksperymentuj ze ścięciem prostym, zygzakiem i ścięciami ozdobnymi. Aby uzyskać najlepsze wyniki, zwiększ długość ścięgu.
6. Wybrać małą prędkość i ścięg z równomierną prędkością.
7. W razie potrzeby lekko zwiększyć napięcie nitki igłowej.



SZENILOWA STOPA DO SYSTEMU IDT™



820615096

B C D E F G J K L

IDT™ system



Automatycznego nawlekacza igły nie można używać w maszynach z grupy L.



Udekoruj swój projekt efektami szenilowymi, używając stopki szenilowej. Ta stopka z łatwością poprowadzi i zszyje warstwy pasków szenilowych wszędzie tam, gdzie chcesz uzyskać efekt szenilowy.

1. Nawlecz maszynę zwykłą nicią do szycia na górze i na szpulce.
2. Wybierz ścieg prosty lub zygzak. Użyj krótkiej długości ściegu i wąskiej szerokości ściegu. Kolejną sugestią jest trójstopniowy zygzak, szerokość ściegu ustawiona na 1,5.
3. Umieść paski w stopce, jak pokazano na zdjęciach. Użyj trzech warstw pasków szenilowych, aby uzyskać piękny efekt!
4. Załóż stopkę szenilową.
5. Włącz system IDT™.
6. Szyj ostrożnie. Stopka szenilowa poprowadzi paski szenilowe na tkaninie, w której chcesz uzyskać efekt szenilowy, tworząc ścieg pośrodku pasków. (Możesz potrzebować stabilizatora pod tkaniną.)
7. Dodaj więcej rzędów pasków szenilowych w ten sam sposób, aby zakończyć swój projekt.
8. Przetrzyj paski sztywnym pędzlem, aby się strzępiły.



STOPKA DO WSZYWANIA SZNURKA, WYPUSTEK DO SYSTEMU IDT™



820977096

G J K* L

IDT™ system

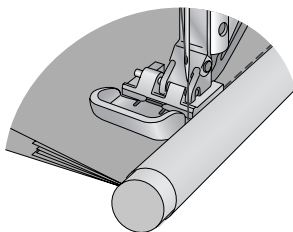
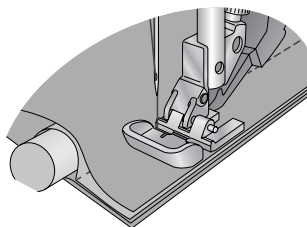
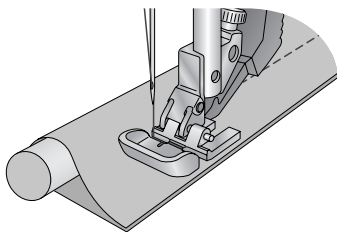
K* except SMARTER BY PFAFF™
260c, 160s, 140s

Stopka jest idealna do wszywania grubych lamówek, wypustek wszędzie tam, gdzie chcesz dodać ozdobne wykończenie! Stopka służy do przyszywania grubych kordów tkaniną do wykonywania specjalistycznych wypustek i wsuwania wypustek w szwy lub krawędzie w celu uzyskania dopasowanego wykończenia. Lamówka jest wszywana między dwiema warstwami tkaniny w jednym kroku. Możesz także stworzyć własną wypustkę do niestandardowego wykończenia. Stopkę można zatrzasnąć z prawej lub lewej strony igły, co umożliwi zarówno tworzenie, jak i wszycie lamówki w szew oraz piękne stebnowanie wzdłuż lamówki.

Aby wykonać lamówkę z tkaniny:

1. Załóż stopkę na prawą stronę igły.
 2. Włącz system IDT™.
 3. Wytnij paski tkaniny na skos lub poprzecznie, wystarczająco szerokie, aby zakryć kordonek i naddatek szwów.
 4. Połóż kordonek po lewej stronie paska tkaniny i owiń materiał na kordzie.
 5. Umieść materiał i sznurek pod stopką z sznurkiem po lewej stronie stopki.
 6. Wybierz ścieg prosty, długość ściegu 2,5 mm. Przesuń pozycję igły w lewo. Szyj.
 7. Użyj nowej instalacji rurowej w projektach, wykonując powyższe kroki.
- WSKAZÓWKA: Kiedy szyjesz tę lamówkę w projekcie, dostosuj pozycję igły tak, aby ścieg był o jeden stopień bliżej kordu, aby ukryć pierwszy ścieg.

Aby wszyć lamówkę w szew:

1. Załóż stopkę na prawą stronę igły.
2. Włącz system IDT™.
3. Wybierz ścieg prosty, długość 2,5.
4. Umieść lamówkę po prawej stronie materiału, dopasowując surowe krawędzie. Ustaw pod stopą z lamówką po lewej stronie stopki.
5. Dodaj drugi kawałek materiału na wierzch tak, aby prawe boki były razem, a lamówka wciśnięta między warstwy.
6. Ustaw pod stopką z lamówką po lewej stronie stopki.
7. Szyj.
8. Wskazówka: przytnij naddatek na szew wokół krzywizn i na rogach, aby zmniejszyć objętość i pozwolić szwom ułożyć się płasko.

Zszywanie:

1. Zatrzaśnij stopkę z lewej strony igły.
2. Włącz system IDT™.
3. Otwórz szew i złóż tak, aby lamówka znajdowała się wzdłuż krawędzi tkaniny. Dociśnij.
4. Zszyj na lewo od linii szwu.

PIPING FOOT



820532096

A B C D E F G J K L

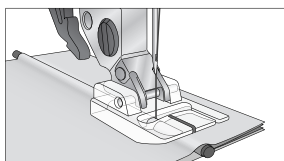
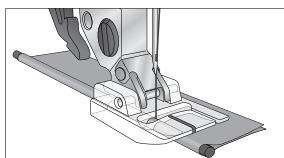
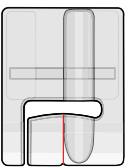

D

Włóż zapakowaną lamówkę w szwy i krawędzie, aby uzyskać dopasowane wykończenie. Przykryj sznurek tkaniną do specjalistycznej lamówki.

Aby wszyć lamówkę w szew:

1. Załóż stopkę.
2. Umieść lamówkę wzdłuż linii szwu po prawej stronie materiału. Ułóż drugi kawałek materiału na wierzchu, prawymi bokami do siebie.
3. Umieść warstwy materiału i wypustek pod stopką z wypustką w rowku na spodzie stopki. Szyj ścięciem prostym, długość 2,5. Rowek na spodzie stopki poprowadzi lamówkę podczas szycia.

Aby wykonać lamówkę z tkaniny:

1. Wytnij skośne lub poprzeczne paski z materiału, wystarczająco szerokie, aby pokryć kordonek i naddatek na szew.
2. Połóż sznurek po lewej stronie paska tkaniny i owiń tkaniną na sznurku.
3. Umieść materiał i sznurek pod stopką do wyszywania sznurkiem w rowku na spodzie stopki.
4. Szyj.
5. Rowek poprowadzi sznurek, dzięki czemu tkanina będzie się równomiernie pokrywać.

WSKAZÓWKA: Kiedy wszywasz tę lamówkę do ubrania, wyreguluj pozycję igły tak, aby ściąg był o jeden stopień bliżej kordu, aby zakryć pierwszy ściąg.



STOPKA WĄSKA DO WSZYWANIA SZNURKA



820918096

A B C D E F G J K L



Stopka ta przeznaczona jest do ozdabiania szyciowych projektów gdziekolwiek chcesz dodać wykończenie! Służy do przykrywania 1 mm sznurków tkaniną do specjalistycznej lamówki i wkładania lamówki do szwów lub krawędzi w celu uzyskania ozdobnego wykończenia. Może być również używana do wszywania gotowych sznurków ozdobnych. Jest przezroczysta co ułatwia szycie.

Aby wszyć lamówkę w szew:

1. Załóż wąską stopkę.
2. Umieść lamówkę z niewykończonymi krawędziami wzdłuż linii szwu po prawej stronie materiału. Ułóż drugi kawałek materiału na wierzchu, prawymi bokami do siebie.
3. Umieść warstwy materiału i lamówki pod stopką do lamowania z lamówką w rowku na spodzie stopki.
4. Wybierz ścieg prosty, długość 2,5. Szyj. Rowek na spodzie stopki poprowadzi lamówkę podczas szycia.

Aby zrobić lamówkę z Twojej tkaniny:

1. Załóż wąską stopkę.
2. Wytnij skośne lub poprzeczne paski materiału, wystarczająco szerokie, aby pokryć kord i naddatek na szew.
3. Połóż sznurek po lewej stronie paska tkaniny i owiń tkaniną na sznurku.
4. Umieść materiał i sznurek pod wąską stopką do wszywania lamówki, tak aby sznurek znajdował się w rowku na spodzie stopki.
5. Szyj ścięciem prostym, długość ścięgu 2,5 mm. Rowek poprowadzi sznurek, dzięki czemu tkanina równomiernie go pokryje.
6. Użyj nowej instalacji rurowej w projektach, wykonując powyższe kroki.

WSKAZÓWKA: Kiedy szyjesz tę lamówkę, dostosuj pozycję igły tak, aby ścieg był jak najbliżej kordu, tak aby ukryć pierwszy ścieg.



STOPKA DO WSZYWANIA SZNURKA



820530096

A B C D E F G J K* L

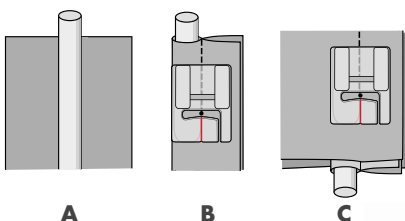
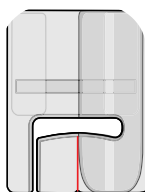
K* except SMARTER BY PFAFF™
260c, 160s, 140s

Stopka do wszywania lamówki i sznurka służy do ozdabiania do domowych projektów dekoracyjnych, takich jak poduszki, poduszki i inne akcesoria domowe. Możesz również wykonać wykończenia, aby zakryć krawędzie tapicerki, które możesz następnie przymocować za pomocą zszywacza. Stopka do ściągania działa w ten sam sposób, co stopka do lamowania, ale jest przeznaczona do większych rozmiarów kordu. Stwórz własne wykończenie, gdy żądany kolor nie jest dostępny!

1. Wytnij pasek ukośny z materiału, wystarczająco długi dla twojego sznurka i wystarczająco szeroki, aby zakryć sznurek plus naddatek na szew.
2. Umieść sznurek po niewłaściwej stronie paska tkaniny skośnej i owiń go wokół sznurka. (zdz. A)
3. Umieść materiał i sznurek pod rowkiem stopki, a surowe krawędzie po prawej stronie.
4. Wybierz ścieg prosty środkowy i długość ściegu 3.
5. Przeszyj, aby przykryć kordonek tkaniną.
6. Przytnij naddatek szwu.
7. Aby wszyć zakryty sznurek w szew w swoim projekcie, umieść zakryty sznurek po prawej stronie materiału wzdłuż linii szwu. Umieść ją pod stopką w rowku stopki. Przyszyj do tkaniny. Przytnij naddatek szwu ściągacza na zaokrągleniach i rogach. (zdz. C)

Perfekcyjne wykończenia w wybranych przez Ciebie kolorach i materiałach – to zadanie dla stoppek PFAFF®. Niezbędny element stylowego wystroju domu.



PODWÓJNA STOPKA DO WSZYWANIA



820531096

A B C D E F G J K* L

K* except SMARTER BY PFAFF™
260c, 160s, 140s

1. Wykonaj paski ukośne wystarczająco długie, aby zakryć sznurki i wystarczająco szerokie, aby owinać je wokół sznurków plus naddatek na szwy.
2. Umieść sznurki po niewłaściwych stronach paska ukośnego – z boku na bok – i owiń materiał wokół sznurków. (zdj. A)
3. Umieść materiał i sznurek pod stopką z prawym sznurkiem pod lewym rowkiem stopa i surowe krawędzie po prawej stronie.
4. Wyreguluj centralną pozycję igły – ściąg prosty i długość ścięgu 3.
5. Trzymaj sznurki przy zagięciu podczas szycia.
6. Przytnij tkaninę blisko szwu i dociśnij naddatek szwu w lewo.
7. Owiń nadmiar materiału do środkowej tylnej części sznurka.
8. Umieść osłonięty sznurek pod dwoma rowkami stopki i przyszyj go do szycia (zdj. C).

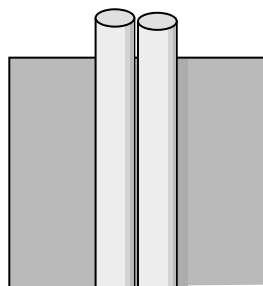

A

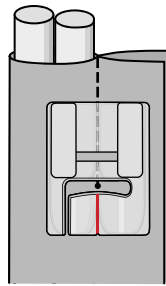

B

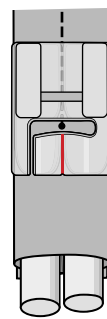

C

STOPKA DO SZYCIA DEKORACYJNEGO |DT™ SYSTEM



820614096

B C D E F G J K* L

K* except SMARTER BY PFAFF™
260c, 160s, 140s

Udekoruj swój projekt różnymi rodzajami wykończeń, korzystając ze stopki do wykończeń dekoracyjnych. Ta stopka z łatwością poprowadzi wykończenia przez otwór z przodu i rowek pod stopką.

1. Nawlecz maszynę zwykłą nicią do szycia lub nicią dekoracyjną na górze i zwykłą nicią do szycia w szpulce.
2. Wybierz ściąg prosty, zygzak lub ściąg ozdobny. Unikaj używania ściągów z ruchem bocznym i ściągów ze zbyt dużym ruchem do przodu i do tyłu.
Wskazówka: do przycinania o szerokości 6 mm można również użyć podwójnej igły 6 mm. Wybierz ściąg prosty, który będzie szył na brzegach wykończenia.
3. Umieść wykończenie w stopce, jak na obrazku.
4. Załóż ozdobną stopkę do przycinania.
5. Włącz system IDT™.
6. Szyj ostrożnie, nie za szybko. Jeśli twoja maszyna ma regulację prędkości szycia, włącz ją. (Możesz potrzebować stabilizatora pod tkaniną)
7. Najlepszy efekt osiąga się stosując płaskie wykończenia, takie jak jedwabne, aksamitne, satynowe lub bawełniane wstążki.

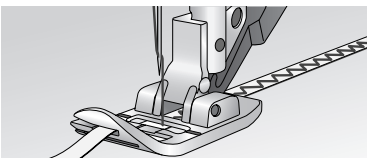

Automatycznego nawlekacza igły nie można używać w maszynach z grupy L.

3 mm
(1/8")6 mm
(1/4")12 mm
(1/2")

7/9 STOPKA Z OTWOREM DO SYSTEMU IDT™



820608096

B C D E F G J K* L

IDT™ system

K* except SMARTER BY PFAFF™

260c, 160s, 140s

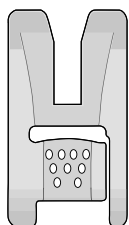

Dzięki tej specjalnej stopie łatwo można uzyskać wspaniałe efekty. Możesz szyć do dziewięciu sznurkami zależnie od rodzaju. Wybierz spośród nici do haftowania, bawełnianych lub takich o wysokim połysku, wybieraj ścieg ozdobny lub użytkowy.

1. Przytnij sznurki do pożądanej długości. Przeciągnij sznurki przez otwory w stopce od góry do dołu. Poprowadź sznurki pod stopką i na zewnątrz. Pozostaw końcówki nici rozciągające się od około 1 1/2 cala do 2 cali (4-5 cm) z tyłu.
2. Zamocuj stopkę do sznurka z otworami 7/9.
3. Wybierz ścieg ozdobny do przyszycia 7 lub 9 sznurków.

WSKAZÓWKA: Dobrze sprawdza się nić perłowa lub do haftu.

STOPKA DO ZAKŁADEK I MARSZCZENIA - RUFLEK



820885096

J K L



Za pomocą falbanka można automatycznie wykonać plisy blisko lub szeroko rozstawione podczas szycia. Jest to bardzo przydatne w przypadku falban, falbanek, wystroju domu itp. Falbany można używać na trzy różne sposoby:

1. Marszczenie i zabezpieczanie plis w tkaninie.
2. Marszczenie plis w tkaninie i mocowanie do drugiej tkaniny w jednej operacji.
3. Marszczenie plis w tkaninie, mocowanie koronki i mocowanie do innej tkaniny w jednym kroku.

Kompletne instrukcje dotyczące korzystania z ruflera znajdziesz u Twojego dealera PFAFF®.



Automatycznego nawlekkacza igły nie można używać w maszynach z grupy L.

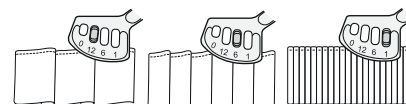
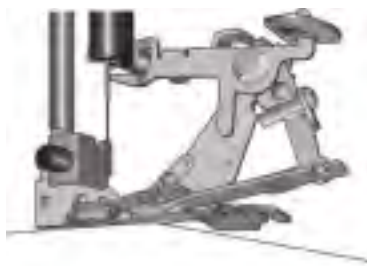
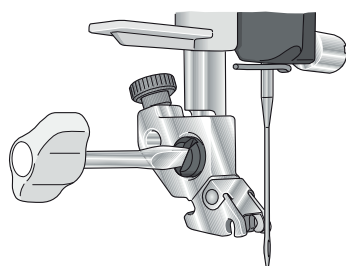



STOPKA Z TRZEMA OTWORAMI DO SYSTEMU IDT™



820920096

F G J L

IDT™ system



Udekoruj swój projekt różnymi rodzajami ozdobnych sznurków lub przędzy, używając pięknych ściegów PFAFF® 9 mm i stopki do przędzy z trzema dziurkami. Ta stopka z łatwością poprowadzi kordonek lub przędzę przez otwory z przodu stopki z powrotem przez rowek pod stopką. Ozdobne sznurki lub włóczka zostaną przesyte, tworząc piękną ozdobę warkocza.

1. Nawlecz maszynę zwykłą nicią do szycia lub nicią dekoracyjną na górze i zwykłą nicią do szycia w szpulce.
2. Wybierz ścieg dekoracyjny 9 mm.

Uwaga: ściegi dekoracyjne, które wykorzystują ruch do przodu, działają najlepiej (unikaj ściegów ze zbyt dużym ruchem do tyłu).

3. Przed przymocowaniem stopki do maszyny do szycia nawlecz ozdobny sznurek lub włóczkę w otwory od górnej części stopki za pomocą nawlekacza przędzy.
4. Upewnij się, że sznurki lub przędza łatwo przesuwają się przez otwory. (Jeśli przędza jest zbyt gruba, spowoduje to zbyt duże napięcie, co może mieć wpływ na karmienie.)
5. Załóż stopkę z trzema otworami.
6. Włącz system IDT™.
7. Umieść nawlezione sznurki lub włóczkę pod stopką z końcówkami o długości 5 cm (2") .
8. Umieść odrywany stabilizator pod tkaniną i umieść tkaninę pod stopką dociskową.
9. Szyj ostrożnie, nie za szybko. Jeśli Twoja maszyna jest wyposażona w regulację prędkości, zmniejsz prędkość szycia, aby łatwo prowadzić materiał i przędzę podczas szycia.

STOPKA DO JEDNOCZESNEGO MARSZCZENIA I ZSZYWANIA



Metalowa stopka

820668096

B C D E F G J K L



Automatycznego nawlekacza igły nie można używać w maszynach z grupy L.

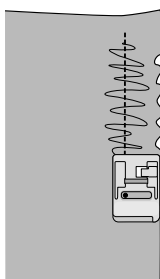
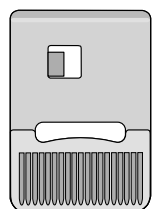

Marszczenie to klasyczna technika zdobnicza. Dzięki tej specjalnej stopce jest to łatwe. Jest szczególnie przydatna do szycia falban na poduszkach i zasłonach lub do mocowania marszczonych szwów na odzieży dziecięcej. Możesz jednocześnie szybko i łatwo marszczyć i zszyć dwie warstwy.

1. Ustaw maszynę na ścieg prosty z igłą w skrajnie lewej pozycji.
2. Umieść materiał do marszczenia pod stopką tak, aby odcięta krawędź wystawała nieco na prawo od stopki. Włóż nie marszczący się materiał całkowicie do szczeliny stopy. Tkaniny powinny być ułożone prawymi stronami.
3. Poprowadź tkaninę, umożliwiając maszynie swobodne ciągnięcie dolnej tkaniny w celu równomiernego zbierania.

WSKAZÓWKA: Zmiana długości ściegu zmienia gęstość marszczeń. Pojedynczą warstwę materiału można również marszczyć, umieszczając pod stopką i dostosowując długość i naprężenie ściegu do pożądanego wypełnienia.

STOPKA DO SZYCIA DEKORACYJNEGO

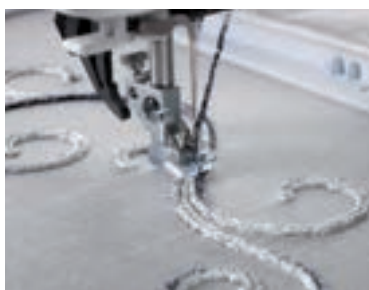

820912096

J L

except *expression*™ 3.5, 3.2, 3.0,
2.0, *expression*™ 150



Z tymi stopkami możesz z łatwością tworzyć ozdobne ozdoby z przędzy zarówno podczas szycia swobodnego, jak i haftowania. Dwie różne stopki będą pasować do różnych włóczek. Do produktu dołączona jest szczegółowa instrukcja.

1. Nawlecz maszynę nitką pasującą do przędzy.
2. Przymocuj odpowiednie prowadniki przędzy dla swojej maszyny do nacięć pod uchwytem z tyłu maszyny.
3. Wyciągnij tyle włóczki, ile potrzebujesz z kłębka włóczki.
4. Umieść nitkę w prowadnikach nitki. Bardzo ważne jest, aby nitka spływała gładko podczas szycia.
5. Wybierz stopkę 1 lub 2, w zależności od rozmiaru przędzy. Aby uzyskać najlepszy wynik, nitka powinna wypełniać otwór w stopce i nadal łatwo przez nią przechodzić. Zalecamy używanie włóczki o równej grubości.
6. Przewlecz nitkę od góry przez otwór w stopce za pomocą nawlekacza.
7. Załóż stopkę na maszynę.

STOPKA DO OZDABNEGO NASZYWANIA DO SYSTEMU IDT™



820607096

B C D E F G J K L

IDT™ system

| | |
|--|--|
| | |
|--|--|



Automatycznego nawlekania igły nie można używać w maszynach z grupy L.

Możesz tworzyć piękne wykończenia, używając stopki do sklejania/ oplatania i ozdobnych ściegów maszyny do przyszywania przędzy, sznurków, wąskiej satynowej wstążki, warkocza sutasz itp.

1. Do mocowania sznurków użyj pasującej, niewidocznej lub ozdobnej nici do haftu.
2. Włóż kordonek lub taśmę z przodu stopki do prowadnicy oczkowej i przeciągnij ją przez przedni otwór, pod spodem i do tyłu stopki.
3. Włącz system IDT™ (jeśli jest dostępny w Twojej maszynie).
4. Wybierz ścieg, np. zygzak, ścieg kryty lub ozdobny. Uszyj wzór, postępując zgodnie z wcześniej zaznaczonymi liniami projektu. Lub uszyj losowe linie i fale, aby uzyskać dekoracyjny efekt tekstury.

WSKAZÓWKA: Wypróbuj kilka mniejszych sznurków i włóczek, skręć je razem, aby uzyskać teksturę i połączyć kolory.

FANTAZYJNA STOPKA DO SYSTEMU IDT™



820253096

D E

IDT™ system

| | |
|--|--|
| | |
|--|--|

820774096

G J K L

IDT™ system

| | |
|--|--|
| | |
|--|--|

Twórz piękne ozdoby za pomocą stopki do ściegów fantazyjnych. Ta stopka ma dobrze widoczne oznaczenia, które ułatwiają umieszczanie ściegów dekoracyjnych lub obramowań na materiale. Specjalny rowek na spodzie umożliwia optymalne podawanie nawet najgęściej zszytych wzorów.

creative™ SPOOL STAND



820612096

C D E F G J

| | |
|--|--|
| | |
|--|--|

creative™ Spool Stand to akcesorium ułatwiające używanie dużych szpulek nici ozdobnej. Stojak jest montowany na górze maszyny do szycia i zawiera właściwy stojak na nici, prowadnik nici i siatkę nici.

Ta poduszka to eksplozja pomysłów. Została wykonana przy użyciu stopki do splatania/ oplatania firmy PFAFF®, stopki z frędzlami do fantastycznych efektów frędzli, a także wyrafinowanych ściegów dekoracyjnych, haftowanych podwójną igłą. Spróbuj!







■ ■ ■ QUILTING

Quilting to pasja, o czym świadczą miliony entuzjastów pikowania na całym świecie. Ale dlaczego pikowanie maszyną PFAFF® jest przyjemniejsze? Może to inteligentna technologia naszych maszyn lub szeroka gama towarzyszących im akcesoriów, dzięki którym każda ręcznie wykonana kołdra staje się przedmiotem zapierającym dech w piersiach i wysokiej jakości.

Aby uzyskać więcej informacji, regularnie odwiedzaj naszą stronę internetową www.pfaff.com lub odwiedź najbliższego autoryzowanego dealera PFAFF®.



■ AKCESORIA

Kołdry, poduszki, draperie

– ich urok tkwi w ręcznie wykonanej pracy. Jednak coraz więcej pasjonatów pikowania odkrywa zalety pikowania maszynowego... i to z wielu dobrych powodów. Pikowanie maszynowe jest szybsze i oferuje więcej możliwości dekoracyjnych.

Właściwa stopka może uprościć skomplikowane zadania pikowania i zagwarantować doskonałe rezultaty. W PFAFF® znajdziesz akcesoria zaprojektowane specjalnie z myślą o potrzebach quiltrów.

Zwróć uwagę na numery kodowe różnych maszyn do szycia PFAFF®, aby od razu zobaczyć, które stopki są dostępne dla Twojego modelu.

IDEALNY DLA KAŻDEGO QUILTERA: ZESTAW AKCESORIÓW

QUILTER'S TOOLBOX zawiera wszystko, czego potrzebujesz, aby uszyć piękną kołdrę! Stopka do pikowania 1/4 cala i prosta płytko do ścięgu sprawiają, że wszystko jest tak proste i profesjonalne! Zamontuj stół rozszerzający, aby uzyskać bardzo duży obszar roboczy! Aby uzyskać zabawne i dekoracyjne pikowanie ze swobodnym ruchem, użyj uchwytu prowadzącego ze swobodnym ruchem i stopki do pikowania ze swobodnym ruchem! Przekonaj się, ile radości z pikowania zapewnia ZESTAW AKCESORIÓW PFAFF® QUILTER!

Zawiera:

- Stół do pikowania
- Stopka do pikowania 1/4 cala
- Płytko do ścięgów prostych
- Specjalne igły do pikowania
- Swobodna stopka do kołdry
- Uchwyt prowadnicy swobodnego ruchu



820840096
J

CREATIVE™ FABRIC FRAME



Ten wyjątkowy, kompaktowy system zarządzania tkaninami umożliwia pikowanie dowolnego rozmiaru pikowania do rozmiaru king size lub łatwe upiększanie materiału za pomocą systemu obręczy. Mierząc mniej niż 5 stóp x 4 stopy, ta łatwa w użyciu rama z łatwością pasuje do domów klientów i może być używana zarówno w pozycji siedzącej, jak i stojącej. Tkaninowa rama creative™ jest dostarczana z dużym, łatwym do przenoszenia wózkiem, materiałowymi przyponami i innymi akcesoriami i jest idealna do użytku z maszynami takimi jak creative performance icon™.

821177096



J L

CREATIVE™ FABRIC FRAME STITCH REGULATOR



Regulator ściegów creative™ Fabric Frame Stitch Regulator używany z ramą creative™ Fabric Frame może być używany na dwa sposoby, dając klientowi pełną kontrolę nad maszyną i ściegami. Użyj go w trybie regulacji ściegu, aby uzyskać jednolite, równe ściegi lub przetłącz na tryb stałej prędkości i użyj go, aby dostosować prędkość maszyny do szycia za pomocą prostego naciśnięcia przycisku.

821178096



J L

CREATIVE™ FABRIC FRAME LIGHT



Ta stacja oświetleniowa to doskonały sposób na oświetlenie ramy materiałowej creative™ za pomocą diod LED w prawdziwym kolorze. Lekka ramka materiałowa creative™ doskonale nadaje się również do zastosowania na stole do krojenia lub szycia, dzięki czemu jest naprawdę uniwersalnym produktem.



821179096

Dostępne tylko w USA
i Kanadzie



IDEALNA STOPKA 1/4" Z PROWADNICĄ DO SYSTEMU IDT™



821063096
B C D E G J K L
IDT™ system

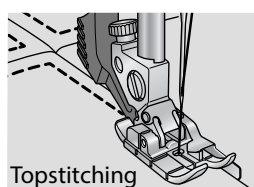

Topstitching

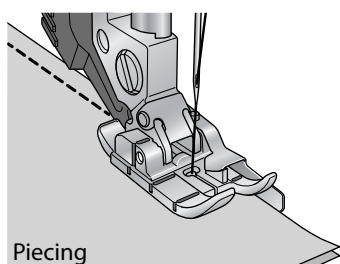

Piecing

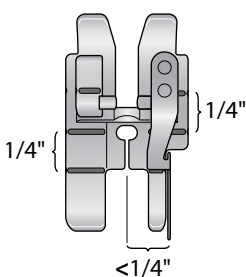

Układanie:

Stopka Perfect 1/4" została zaprojektowana, aby pomóc Ci uzyskać szew 1/4" (6 mm) lub niewielki 1/4" (< 6 mm) podczas składania. Otwór na igłę w stopce jest owalny, co pozwala na regulację pozycji igły. Odległość między środkową pozycją igły a prowadnikiem jest mniejsza niż 1/4" (6mm).

1. Zatrzaśnij idealną stopkę 1/4". *
2. Zaangażuj IDT.
3. Wybierz ścieg prosty.
 - a. Na szew 1/4" (6 mm); wyreguluj pozycję igły o jeden lub dwa kroki w lewo.
 - b. Dla małego szwu 1/4"; wybierz wyśrodkowaną pozycję igły lub jeden krok w prawo.
4. Umieść kawałki tkaniny prawymi stronami razem pod stopką, wyrównując krawędzie tkaniny z prowadnikiem na stopce.
5. Zszyj kawałki tkaniny razem prowadząc tkaninę tak, aby krawędzie dotykały prowadnicy.
6. Naciśnij naddatek szwu i zmierz blok.

Uwaga: W zależności od wagi tkaniny i nici może być konieczne dostosowanie pozycji igły, aby uzyskać żądany naddatek szwu. Przesuń igłę w prawo, aby zmniejszyć naddatek szwu i w lewo, aby go zwiększyć. Możesz bezpiecznie przesunąć igłę o trzy kroki w dowolnym kierunku, ale nie więcej.

* Nie używaj płytki do ściegów prostych podczas korzystania ze stopki Perfect 1/4".

Szwy:

Stopka Perfect 1/4" jest również wspaniała do stebnowania. Dostosuj pozycję igły i użyj prowadnika, aby umieścić ściegi dokładnie tam, gdzie chcesz na blokach, ubraniach lub projektach wystroju domu.

1. Zatrzaśnij idealną stopkę 1/4".
2. Zaangażuj IDT.
3. Wybierz ścieg prosty, potrójny ścieg prosty lub próbny ścieg do ręcznego pikowania. W razie potrzeby wyreguluj pozycję igły zgodnie z potrzebami.
4. Umieść projekt pod stopką tak, aby prowadnica na stopce przebiegała w rowku szwu lub wzdłuż krawędzi materiału. Szyj.

Uwaga: Czerwone oznaczenia na stopce Perfect 1/4" pomagają wyrównać materiał na początku szycia, w rogach i na końcu materiału.

Dla wszystkich maszyn z ręcznymi podnośnikami stopki: Podczas używania dowolnej z opcjonalnych stopki do pikowania z prowadnikami i szycia z igłą ustawioną na zatrzymanie w dolnej pozycji, zaleca się podnoszenie stopki tylko na tyle, na ile jest to konieczne do obracania. Podniesienie stopki do bardzo wysokiego położenia może spowodować, że uchwyt igły dotknie prowadnicy na stopce dociskowej. Stopka może się przemieścić, powodując uszkodzenie igły i/ lub stopy.

STOPKA DO PIKOWANIA 1/4 CALA DO SYSTEMU IDT™



820926096

D E G J K L

IDT™ system

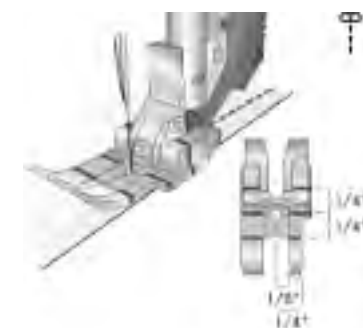

Kołdra składa się z dwóch warstw tkaniny z warstwą mrugnięcia umieszczoną między nimi. Wiele kawałków tkaniny można łączyć ze sobą w ciągle zmieniające się wzory, tworząc wierzchnią warstwę kołdry. Stopka do pikowania 1/4 cala jest szczególnie odpowiednia do łączenia tych kawałków materiału. Prześwit między igłą a zewnętrzną krawędzią stopki wynosi 6,3 mm, a między igłą a wewnętrzną krawędzią stopki 1/8 cala (3,15 mm).

1. Zamocuj stopkę do pikowania 1/4 cala.
2. Włącz system IDT™, jeśli jest dostępny w Twojej maszynie.
3. Zszyj tkaninę ścięciem prostym.
4. Używając naddatku na szew 1/4 cala, poprowadź materiał wzdłuż zewnętrznej krawędzi stopki. Używając naddatku na szew 1/8 cala, poprowadź materiał wzdłuż wewnętrznej krawędzi stopki.

PRZEZROCZYSTA STOPKA DO PIKOWANIA 1/4 CALI DO SYSTEMU IDT™



820883096

D E G J K L

IDT™ system

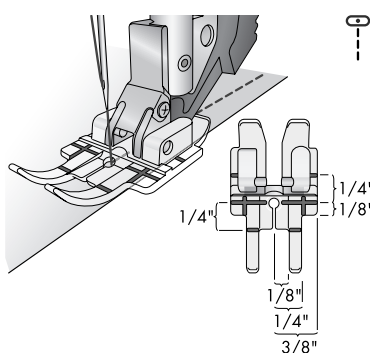

Przezroczysta stopka do pikowania 1/4 cala doskonale nadaje się do łączenia kawałków materiału, ponieważ zapewnia wyraźną widoczność podczas szycia szwów 1/4, 1/8 i 3/8 cala. Czerwone linie na stopce oznaczają punkty obrotu 1/4 cala przed i za igłą.

1. Umieść dwa kawałki tkaniny prawymi stronami razem.
2. Wybierz ścieg prosty, długość ściegu 2.5.
3. Włącz system IDT™.
4. Umieść materiał pod stopką.
5. Używając 1/8 cala naddatku na szew, poprowadź tkaninę wzdłuż wewnętrznej krawędzi palca. Używając naddatku na szew 1/4 cala, poprowadź materiał wzdłuż zewnętrznej krawędzi palca. Używając 3/8 cala naddatku na szew, poprowadź materiał wzdłuż zewnętrznej krawędzi stopki.
6. Aby obrócić o 1/4 cala od końca materiału, przerwij szycie, gdy krawędź materiału osiągnie pierwszy czerwony znak na stopce.

PRAWA STOPKA PROWADZĄCA 1/4 CALI DO SYSTEMU IDT™



820924096
B C D E F G J K
IDT™ system

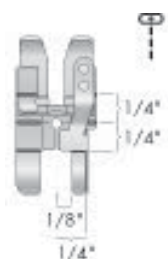

Prawa stopka prowadząca 1/4 cala została zaprojektowana, aby pomóc Ci uzyskać idealne szwy 1/4 cala podczas szycia. Po prostu trzymaj krawędź tkaniny obok prowadnicy. Odległość między igłą a prawą prowadnicą wynosi 1/4 cala. Prawa stopka prowadząca 1/4 cala zapewnia również idealną odległość ściegu wierzchniego 1/4 cala od krawędzi bloku podczas zszywania bloków, mrugnięcia i łączenia ze sobą.

Układanie:

1. Zatrzaśnij prawą stopkę prowadzącą 1/4 cala.
2. Włącz system IDT™.
3. Wybierz ścieg prosty.
4. Umieść prawe strony tkaniny razem pod stopką z prowadnikiem na krawędzi tkaniny.
5. Zszyj elementy razem, prowadząc krawędzie tak, aby dotykały prawej prowadnicy.

Przeszycia:

1. Zatrzaśnij prawą stopkę prowadzącą 1/4 cala.
2. Włącz system IDT™.
3. Wybierz ścieg prosty, potrójny ścieg prosty lub ścieg prosty do pikowania w stylu ręcznym.
4. Umieść kołdrę pod stopką z prowadnicą kołnierza w rowku szwu lub na krawędzi bloku tkaniny.
5. Szyj wokół bloku, a otrzymasz idealną odległość 1/4 cala od każdej krawędzi bloku.

Uwaga: Gdy do maszyn z ręcznym podnoszeniem stopki dociskowej dołączona jest dowolna z 1/4 cala prawych stoppek prowadzących dla systemu IDT™, zalecamy nie podnosić stopki do bardzo wysokiego położenia.

Może to spowodować, że uchwyt igły dotknie prowadnicy na stopkach dociskowych.

Z igłą ustawioną w dolnej pozycji zalecamy podniesienie stopki tak bardzo, jak jest to potrzebne do obracania, aby materiał można było swobodnie obracać.

PRZETRYBYTA PRAWA STOPKA PROWADZĄCA 1/4 CALI DO SYSTEMU IDT™



820881096
D E G J K L
IDT™ system

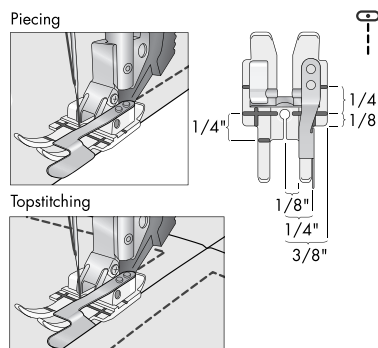

Przetrybyta prawa stopka prowadząca 1/4 cala została zaprojektowana, aby pomóc w uzyskaniu doskonałych szwów 1/4 cala. Po prostu poprowadź krawędź tkaniny obok prowadnicy. Przetrybyta stopka zapewnia doskonałą widoczność podczas szycia. Odległość między igłą a prawą prowadnicą wynosi 1/4 cala.

Układanie:

1. Załóż przetrybytą prawą stopkę prowadzącą 1/4 cala.
2. Włącz system IDT™.
3. Wybierz ścieg prosty.
4. Umieść prawe strony tkaniny razem pod stopką z prowadnikiem na krawędzi tkaniny.
5. Zszyj klocki razem prowadząc krawędzie tak, aby dotykały prawej prowadnicy.

Przeszycia:

Przetrybyta prawa stopka prowadząca 1/4 cala zapewnia również idealną odległość ściegu wierzchniego 1/4 cala od krawędzi bloku podczas pikowania, na ubraniach lub projektach wystroju domu.

Zapoznaj się z instrukcją dotyczącą prawej stopki prowadzącej 1/4 cala.

Uwaga: Gdy do maszyn z ręcznym podnoszeniem stopki dociskowej dołączona jest dowolna z 1/4 cala prawych stoppek prowadzących dla systemu IDT™, zalecamy nie podnosić stopki do bardzo wysokiego położenia.

Może to spowodować, że uchwyt igły dotknie prowadnicy na stopkach dociskowych.

Z igłą ustawioną w dolnej pozycji zalecamy podniesienie stopki tak bardzo, jak jest to potrzebne do obracania, aby materiał można było swobodnie obracać.

STOPKA DO PRZESZYĆ, DO SYSTEMU IDT™



820925096

B C D E F G J K L

IDT™ system

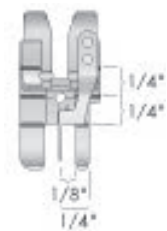

Stopka do ściegu w rowku została zaprojektowana, aby pomóc Ci uzyskać idealne pikowanie na wierzchu kołdry. Prowadnik przesuwa się płynnie po szwie, zapewniając doskonałe szycie „w rowie”.

1. Zamocuj stopkę do ściegu w rowku.
2. Włącz system IDT™.
3. Wybierz ścieg prosty (lub inny ścieg, który ma wyśrodkowaną pozycję igły, taki jak wzmocniony ścieg prosty lub prosty ścieg ręczny przypominający ścieg do pikowania).
4. Umieść kołdrę pod stopką z prowadnikiem w szwie (rowu) łątek poszycia.
5. Prowadnica stopki będzie przebiegać dokładnie po środku łączonych szwów, dzięki czemu można idealnie pikować.

Uwaga: W przypadku dowolnej ze stopek typu Stitch-in-Ditch dla systemu IDT™ przymocowanych do maszyn z ręcznym podnoszeniem stopki dociskowej, zalecamy nie podnosić stopki do bardzo wysokiego położenia.

Może to spowodować, że uchwyt igły dotknie prowadnicy na stopkach dociskowych. Z igłą ustawioną w dolnej pozycji zalecamy podniesienie stopki tak bardzo, jak jest to potrzebne do obracania, aby materiał można było swobodnie obracać.

CLEAR STITCH-IN-DITCH FOOT FOR IDT™ SYSTEM



821143096

D E G J K L

IDT™ system

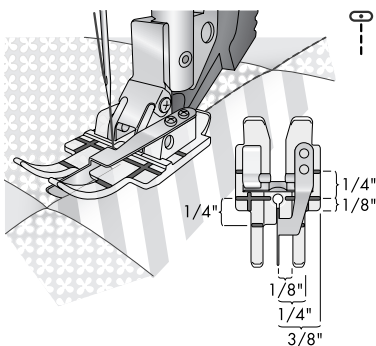

Stopka Clear Stitch-in-Ditch zapewnia doskonałą widoczność i została zaprojektowana, aby pomóc Ci uzyskać idealne pikowanie na wierzchu kołdry. Prowadnik przesuwa się płynnie po szwie, zapewniając doskonałe szycie „w rowie”.

1. Zamocuj przezroczystą stopkę do ściegu w rowku.
2. Włącz system IDT™.
3. Wybierz ścieg prosty (lub inny ścieg, który ma wyśrodkowaną pozycję igły, taki jak wzmocniony ścieg prosty lub prosty ścieg ręczny przypominający ścieg do pikowania).
4. Umieść kołdrę pod stopką z prowadnikiem w szwie (rowu) łątek poszycia.
5. Prowadnica stopki będzie przebiegać dokładnie po środku łączonych szwów, dzięki czemu można idealnie pikować.

Uwaga: W przypadku dowolnej ze stopek typu Stitch-in-Ditch dla systemu IDT™ przymocowanych do maszyn z ręcznym podnoszeniem stopki dociskowej, zalecamy nie podnosić stopki do bardzo wysokiego położenia.

Może to spowodować, że uchwyt igły dotknie prowadnicy na stopkach dociskowych. Z igłą ustawioną w dolnej pozycji zalecamy podniesienie stopki tak bardzo, jak jest to potrzebne do obracania, aby materiał można było swobodnie obracać.

OPEN-TOE FREE-MOTION SPRING



821141096

J L

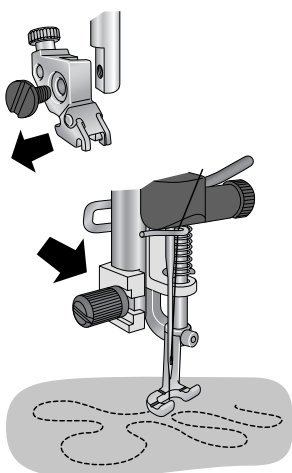

Sprężynowa stopka z odkrytymi palcami i swobodnym ruchem jest doskonała do szycia i pikowania w swobodnym ruchu. Ta stopka jest otwarta z przodu, co zapewnia optymalną widoczność podczas szycia. Działanie sprężynowe zapobiega podnoszeniu się tkaniny za pomocą igły podczas formowania ściegu. Tkanina jest prowadzona ręcznie podczas szycia lub pikowania w ruchu swobodnym.

1. Odłącz system IDT™.
2. Poluzuj całkowicie śrubę uchwyty stopki dociskowej i zdejmij uchwyt.
3. Umieść sprężystą stopkę z odkrytymi palcami wokół pręta dociskowego i przymocuj ją za pomocą śruby dołączonej do opakowania. Upewnij się, że metalowe ramię na stopce znajduje się nad zaciskiem igły.

Wskazówka: Opuść nieco igłę, aby ułatwić umieszczenie prowadnika na stopce we właściwej pozycji nad zaciskiem igły.

4. Nawlecz swoją maszynę.
5. Wybierz ścieg prosty lub zygzak (maksymalna szerokość ściegu 5,0).
6. Ustaw maszynę do szycia PFAFF® na ustawienie swobodnego ruchu stopki ze sprężyną/pozycję swobodnego ruchu. Ząbki paszy opadną automatycznie na niektórych maszynach. W przypadku innych maszyn trzeba ręcznie opuścić transportery. (Patrz instrukcja obsługi).

Uwaga: Po upuszczeniu transportera materiał nie jest podawany przez maszynę. Musisz przesunąć tkaninę.

7. Utrzymuj stałą prędkość i przesuвай tkaninę płynnym ruchem. Tworzysz długość ściegu podczas przesuwania materiału. Czerwone oznaczenia na stopce mogą służyć jako wskazówka podczas punktowania lub podążania za wzorem.

OPEN TOE FREE-MOTION FOOT



820544096

C D E F G



821140096

J L

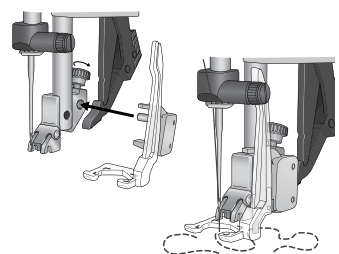

Stopka z odkrytymi płozami do swobodnego ruchu jest przeznaczona do wspianego swobodnego szycia i pikowania. Ta stopka ma bardzo duży otwór wycięty z przodu, aby zapewnić optymalny widok podczas swobodnego szycia i pikowania.

1. Odłącz system IDT™.
2. Ostrożnie poluzuj małą srebrną śrubę z tyłu uchwyty stopki dociskowej, aż otwór krzyżowy zostanie dostępny.
3. Delikatnie ściśnij stopkę dociskową i wprowadź trzpień stopki do otworu poprzecznego uchwyty stopki do oporu. Upewnij się, że przezroczyste ramię znajduje się nad zaciskiem igły.
4. Dokręć srebrną śrubę.
5. Opuść stopkę z otwartym palcem do swobodnego ruchu do pozycji swobodnego ruchu/cerowania, wybierając ikonę swobodnego ruchu na ekranie dotykowym maszyny lub ręcznie ustawiając podnośnik stopki w pozycji swobodnego ruchu.
6. Opuść transportery.
7. Wybierz ścieg prosty lub zygzak.
8. Utrzymując równomierną prędkość, ręcznie przesuвай tkaninę.

Pamiętaj, ponieważ transportery są opuszczone, musisz przesuwać tkaninę ręcznie. Aby uzyskać równe ściegi, przesuвай materiał płynnym, równym ruchem.

OPEN TOE FREE-MOTION FOOT



820988096

K

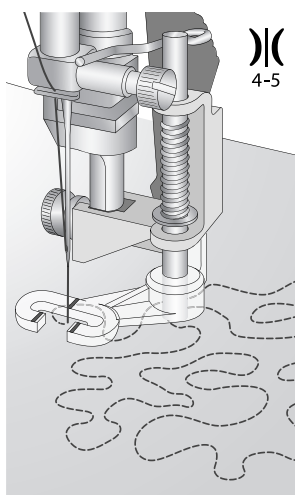

Stopka z odkrytymi płozami do swobodnego ruchu doskonale nadaje się do wspaniałego szycia i pikowania w ruchu swobodnym. Ta stopa ma bardzo duże wycięcie w otworze z przodu, aby zapewnić optymalny widok swobodnego szycia i pikowania. Stopka Open Toe Sensormatic Free-motion służy do zszywania i haftowania swobodnego. Stopka zapewnia lepszą widoczność, ponieważ otwór z przodu stopki zapewnia optymalny widok swobodnego szycia i pikowania. Otwarty przód i przezroczystość stopki z oznaczeniami zarówno pionowymi, jak i poziomymi, pozwala łatwo wykonać tepowanie lub podążać za wzorem na materiale.

1. Odłącz system IDT™.
2. Zdejmij uchwyt stopki dociskowej i przymocuj stopkę z odkrytymi palcami do drążka uchwyty stopki dociskowej. Szpilka powinna znajdować się na śrubie mocującej igłę.
3. Mocno dociśnij stopkę do swobodnego ruchu od tyłu za pomocą szukacza indeksującego i dokręć śrubę.
4. Opuść transportery.
5. Wybierz ścieg prosty.
6. Utrzymując równomierną prędkość, ręcznie przesuwaj materiał.

Pamiętaj, ponieważ transportery są opuszczone, musisz przesuwać tkaninę ręcznie. Aby uzyskać równe ściegi, przesuwaj materiał płynnym, równym ruchem.

EDGE GUIDE/QUILTING GUIDE



820251096

A* B C D E F G J K L

A* except Varimatic 6085, 6086 and 6087



Prowadnik jest szczególnie przydatny do szycia prostych linii podczas pikowania. Użyj wybranego ściegu prostego lub ściegu dekoracyjnego, aby uzyskać wspaniałe efekty pikowania.

1. Poluzuj śrubę z tyłu kostki stopki na tyle, aby włożyć prowadnicę w otwór. Zabezpiecz prowadnicę dokręcając śrubę.
2. Zszyj szew wybranym ściegiem.
3. Umieść prowadnik na zszytym szwie i przesyj ponownie. Spowoduje to umieszczenie szwów w wybranej odległości.

STOPKA DO PIKOWANIA ECHO WOLNEGO RUCHU



821002096

JL

except *expression*[™] 3.5, 3.2, 3.0, 2.0, *expression*[™] 150

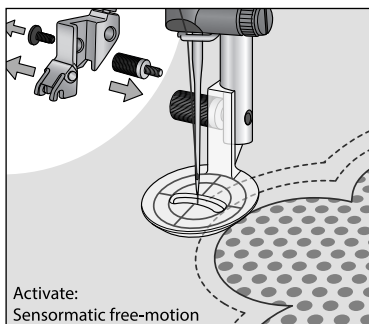

Stopka Free-motion Echo Quilting została zaprojektowana, aby zapewnić większą kontrolę podczas swobodnego pikowania. Duża podstawa zapewnia dobry kontakt powierzchni z tkaniną i zapewnia lepszą kontrolę ściegu. Przezroczysta podstawa zapewnia widoczność 360°. Pionowe, poziome i okrągłe oznaczenia na stopce ułatwiają podążanie za ciągłym wzorem pikowania lub wzorem na materiale. Szyj proste linie lub podążaj za wzorami z zaokrąglonymi krawędziami w dowolnym kierunku.

1. Odłącz system IDT[™].
2. Poluzuj całkowicie śrubę kostki stopki dociskowej i zdejmij kostkę.
3. Dopasuj stopkę Free-motion Echo Quilting wokół pręta dociskowego; przymocuj go śrubą dołączoną do opakowania.
4. Nawlecz swoją maszynę.
5. Wybierz ścieg prosty.
6. Ustaw maszynę do szycia PFAFF[®] w trybie swobodnego ruchu Sensormatic. Psy paszowe opadną automatycznie.

Uwaga: Po upuszczeniu transportera materiał nie jest podawany przez maszynę. Musisz przesunąć tkaninę.

7. Przenieś nić dolną do góry, wykonując jeden ścieg. Przytrzymaj obie nitki i na początek zszyj kilka ściegów.
8. Utrzymuj stałą prędkość i przesuвай tkaninę płynnym ruchem. Podczas przesuwania materiału tworzysz długość ściegu.
9. Zszyj wokół pikowania motyw, aplikację lub wzór na tkaninie, zachowując jednakową odległość, aby obrysować kształt.
10. Zszyj drugi rząd, zachowując równomierną odległość od pierwszego rzędu. Użyj czerwonych oznaczeń na stopie jako przewodnika, aby zachować równe odstępy. (ilustr.1)
11. Powtórz tyle razy, ile chcesz, aby uzyskać pożądany efekt.

Uwaga: Podczas szycia w trybie swobodnego ruchu Sensormatic z niską prędkością stopka będzie podnosić się i opuszczać z każdym ściegiem, aby utrzymać materiał na płycie ściegowej podczas wykonywania ściegu. Przy większej prędkości stopka podczas szycia unosi się nad materiałem.



NEW!

QUILT BINDER



821163096

J* L

J* Musi być wyposażony w odpowiednią płytkę ścięgową — 412964309

(dostępny osobno).

| | |
|--|--|
| | |
|--|--|

Ta przystawka do wiązania do pikowania jest idealna do mocowania wiązania do projektów pikowania. Łącznik do pikowania ma duży otwór, aby pomieścić warstwy pikowania i tworzy gotowy rozmiar wiązania ½". Przystawka do spoiwa do pikowania jest wyposażona w dedykowaną stopkę dociskową do użytku z IDT, aby zapewnić równomierne podawanie przez spoiwo i doskonały wynik.

Spoiwo Double Fold ½" (12 mm) zamieni lekki pasek tkaniny w wiązanie i przymocuje go do krawędzi projektu w jednym kroku.

Aby związać brzegi wiązarką do pikowania ½" (12 mm), wytnij pasek z lekkiej tkaniny o szerokości 1¾" (45 mm).

1. Zamocuj stopkę do pikowania z prowadnicą.
2. Ustaw maszynę na ścieg prosty lub ścieg pikowany w stylu ręcznym.
3. Umieść płytkę mocującą na płycie ścięgowej maszyny. Wyrównaj pin z tyłu płyty mocującej do górnego otworu na płycie ścięgowej maszyny. Przykręć płytkę mocującą za pomocą jednej śruby skrzydełkowej.
4. Umieść segregator na płycie mocującej i dopasuj segregator do siebie. Zamocuj segregator na miejscu za pomocą dwóch śrub skrzydełkowych i podkładek.
5. Zmierz długość swojego projektu i dodaj co najmniej 15 cm.
6. Wytnij wystarczającą ilość pasków 45 mm, aby równała się tej liczbie, i połącz je ze sobą. Wytnij koniec paska na punkt.
7. Wsuń pasek tkaniny do segregatora zwróconą do siebie niewłaściwą stroną za pomocą pęsety.
8. Gdy tkanina przejdzie przez koniec segregatora, przytrzymaj złożony pasek lewą ręką i kontynuuj wkładanie go do segregatora, jak pokazano, podczas gdy tkanina tworzy podwójną taśmę składaną.
9. Podnieś stopkę dociskową i przeciągnij pasek pod stopkę i wyprostuj 5-6 cm za igłą.
10. Wsuń tkaninę do zszycia prawą stroną do góry w szczelinę segregatora. Ustaw pozycję ściegu w prawo lub w lewo, aby osiągnąć żądaną pozycję igły.

Jak uszyć narożnik do pikowania:

Sew to the edge of the quilt, tie off and then pull the quilt out from binder. Keep the quilt close to the binder when folding the corners. Finger press the folded fabric.

Utwórz narożnik ścięty:

1. Złóż i ściśnij górny skośny róg, przypnij na miejscu długą szpilką. Powtórz w ten sam sposób z tyłu kołdry.
2. Aby kontynuować szycie wiązania, przeciągnij pasek tkaniny z powrotem przez lamówkę i jednocześnie umieść kołdrę z powrotem pod stopką i ponownie w lamówce.
3. Aby mieć pewność, że zagięcie jest prawidłowe zarówno na górze, jak i z tyłu, pociągnij kołdrę kilka razy do przodu i do tyłu.
4. Opuść igłę, aby utrzymać wiązanie na miejscu i wyjmij igły. Wyciągnij długie końce nici za stopką przed rozpoczęciem szycia. Zszyj wstecz i przyszyj segregator na miejscu. Powtórz w pozostałych rogach.

Jak zakończyć wiązanie:

1. Obszyj wiązanie dookoła brzegów kołdry. Gdy krawędzie lamówki prawie się spotkają, odetnij nadmiar materiału na początku wiązania, jak pokazano na ilustracji.
2. Kontynuuj szycie, jeszcze raz zakładając wiązanie. Wyjmij kołdrę ze spinacza i przytnij nadmiar pozostawiając 1" (2,5) cm ogon. Złóż otwór i przypnij na miejscu. Zszyj szew nad złożoną krawędzią.

Uwaga: Zobacz szczegółowe instrukcje dołączone do załącznika.

FREE MOTION RULER FOOT



821164096

L
quilt expression 720,
expression 710,



Stopka do linijki swobodnego ruchu pozwala stworzyć piękny styl pikowania w swobodnym ruchu w połączeniu z szablonami linijek. Idealnie okrągły kształt umożliwia szycie w stałej odległości ¼” od krawędzi szablonu linijki. Czerwone oznaczenia na stopce wskazują środek stopki, co ułatwia wyrównanie stopki i linijki podczas szycia. Wycięcia z przodu i z boku stopki ułatwiają widoczność aż do igły.

1. Poluzuj całkowicie śrubę kostki stopki dociskowej i zdejmij kostkę.
2. Umieść stopkę linijki swobodnego ruchu wokół pręta dociskowego; przymocuj go śrubą.
3. Nawlecz swoją maszynę
4. Wybierz ścieg prosty
5. Ustaw maszynę w trybie Stopka z linijką swobodnego ruchu. Psy paszowe opadną automatycznie.

Uwaga: Po upuszczeniu transportera materiał nie jest podawany przez maszynę. Musisz przesunąć tkaninę.

1. Umieść materiał pod stopką i opuść stopkę.
2. Przenieś nić dolną do góry, wykonując jeden ścieg. Przytrzymaj obie nitki i na początek zszyj kilka ściegów.
3. Przesuń krawędź linijki do stopy. Dociśnij linijkę opuszkami palców, aby delikatnie przesunąć stopę wzdłuż krawędzi bez poruszania się linijki.
4. Zszyj wzdłuż krawędzi linijki. Gdy zbliżasz się do końca, zatrzymaj maszynę, podnieś stopkę i przesuń linijkę na miejsce, aby kontynuować szycie wzoru.
5. Podczas zmiany pozycji zatrzymaj maszynę i po prostu przestaw linijkę i ścieg w kierunku zgodnym z linijką.

RULER BASE



821251096

powerquilter™ 1650



821233096

L
creative icon™, performance icon™



Podstawa linijki zapewnia dodatkową stabilność wokół obszaru igły, aby wspierać linijki i inne szablony podczas szycia i pikowania. w przypadku ramy do tkaniny creative™ wyjmij tacę na akcesoria z urządzenia i umieść urządzenie na wózku ramy tkaniny creative. Zamocuj podstawę linijki wokół ramienia maszyny.

STOPKI POWERQUILTER

NEW!

RULER STOPKA



821257096

powerquilter™ 1600, 1650



Stopka ruler ma wyższe boki, aby zapewnić większą stabilność podczas korzystania, a wycięcie z boku stopy zapewnia lepszą widoczność.

SPOSÓB MOCOWANIA:

1. Jeśli na uchwycie znajduje się inna stopka, użyj klucza imbusowego 2,5 mm, aby poluzować śrubę mocującą na tyle, aby można było zsunąć stopkę z mocowania.
2. Wsuń stopkę linijki na uchwyt. Otwór z boku nóżki pokrywa się z otworem na śrubę mocowania. Popchnij stopkę linijki maksymalnie do góry.
3. Upewnij się, że stopka jest wyśrodkowana nad otworem w płycie ścięgowej i że igła jest wyśrodkowana w stopce. Następnie całkowicie dokręć śrubę kluczem sześciokątnym 2,5 mm.

NEW!

ECHO STOPKI SET



821258096

powerquilter™ 1600, 1650



Zestaw Echo Feet zawiera 3 akrylowe stopki o szerokości 3/8", 1/2" i 3/4" od igły do krawędzi stopki. Są idealne do pikowania okrągłych motywów echem lub przy użyciu linijek.

ABY ZAMOCOWAĆ JEDNĄ STOPEŁĘ ECHO

1. Jeśli na uchwycie znajduje się inna stopka, użyj klucza imbusowego 2,5 mm, aby poluzować śrubę mocującą na tyle, aby można było zsunąć stopkę z mocowania.
2. Wsuń żądaną stopkę Echo na uchwyt. Otwór z boku nóżki pokrywa się z otworem na śrubę mocowania. Popchnij stopkę Echo do góry tak daleko, jak to możliwe.
3. Upewnij się, że stopka jest wyśrodkowana nad otworem w płycie ścięgowej i że igła jest wyśrodkowana w stopce. Następnie całkowicie dokręć śrubę kluczem sześciokątnym 2,5 mm.

NEW!

KWADRATOWE STOPKI FEET SET



821256096

powerquilter™ 1600, 1650



Zestaw stopek kwadratowych zawiera 2 akrylowe stopki dociskowe 1/4" i Naddatki na szwy 1/2". Te nóżki są zaprojektowane tak, aby pomóc w tworzeniu prostych szwów podczas układania na ramie kołdry.

MOCOWANIE STOPY KWADRATOWEJ

1. Jeśli na uchwycie znajduje się inna stopka, użyj klucza imbusowego 2,5 mm, aby poluzować śrubę mocującą na tyle, aby można było zsunąć stopkę z mocowania.
2. Wsuń wybraną stopkę na uchwyt. Otwór z boku nóżki pokrywa się z otworem na śrubę mocowania. Popchnij stopkę kwadratową tak daleko, jak to możliwe.
3. Upewnij się, że stopka jest wyśrodkowana nad otworem w płycie ścięgowej i że igła jest wyśrodkowana w stopce. Następnie całkowicie dokręć śrubę kluczem sześciokątnym 2,5 mm.

NEW!

STOPKA GLIDE FOOT



821255096

powerquiler™ 1600, 1650

| | |
|--|--|
| | |
|--|--|

Zakrzywiony kształt stopki Glide Foot pozwala stopie ślizgać się po aplikacjach, ozdobach lub innych elementach wymiarowych.

Idealny do szycia na nierównych obszarach lub wzdłuż krawędzi kołdry. **ABY**

ZAMOCOWAĆ STOPEŁĘ ślizgową

1. Jeśli na uchwycie znajduje się inna stopka, użyj klucza imbusowego 2,5 mm, aby poluzować śrubę mocującą na tyle, aby można było zsunąć stopkę z mocowania.
2. Wsuń stopkę ślizgową na uchwyt. Otwór z boku nóżki pokrywa się z otworem na śrubę mocowania. Popchnij stopkę do góry do oporu.
3. Upewnij się, że stopka jest wyśrodkowana nad otworem w płytce ścięgowej i że igła jest wyśrodkowana w stopce. Następnie całkowicie dokręć śrubę kluczem sześciokątnym 2,5 mm.

ZESTAW TYLNEJ KIEROWNICY I WYŚWIETLACZA



821252096

L
powerquiler™ 1650

| | |
|--|--|
| | |
|--|--|

Tylna kierownica i wyświetlacz umożliwiają pikowanie z tyłu powerquiler™ 1650. Użyj światła laserowego z pantografami do pikowania od krawędzi do krawędzi.

RAMA OBRĘCZA 5'



Wykonany z wysokiej jakości stali. Jest to profesjonalny system stołów i stelaży do domowego studia pikowania.

- Innowacyjna technologia obręczy
- Zawiera: 1 ekskluzywny zacisk do quiltingu, 6 wygodnych zacisków do quiltingu, 3 duże i 3 małe zaciski do quiltingu
- Mieści quilting w dowolnym rozmiarze
- Pasek nawijający z łatwym zwalnianiem

*Musisz zamówić wszystkie numery części

850245096a

850245096b

powerquiler™ 1650

| | |
|--|--|
| | |
|--|--|

10' RAMA



Wykonany z wysokiej jakości stali. Jest to profesjonalny system stołów i stelaży do domowego studia pikowania.

- Leader cloths included with frame
- Easy-assembly at 4 foot, 6 foot, 8 foot, or 10 foot allows for length adjustments in different work environments for many years.

*Musisz zamówić wszystkie numery części

10 foot: 620150196A / 620150196B / 620150196C / 620150196D10

powerquiler™ 1650

| | |
|--|--|
| | |
|--|--|

12' RAMA



Wykonany z wysokiej jakości stali. Jest to profesjonalny system stołów i stelaży do domowego pikowania

- Leader cloths included with frame
- Easy-assembly at 4 foot, 8 foot, or 12 foot allows for length adjustment in different work environments for many years.

*Musisz zamówić wszystkie numery części

620150196A / 620150196B / 620150196C / 620150196D12

powerquiler™ 1650

| | |
|--|--|
| | |
|--|--|

ROZSZERZENIE STOŁU



Powiększa obszar roboczy o dodatkowe 18 cali przestrzeni roboczej. Łatwy w instalacji, podnieś rozszerzenie, gdy go potrzebujesz i złoż, gdy nie jest potrzebne.

620150696

powerquiler™ 1600

| | |
|--|--|
| | |
|--|--|

STÓŁ POWIĘKSZAJĄCY Z REGULOWANĄ PROWADNICĄ



821181096

J

| | |
|--|--|
| | |
|--|--|

821136096

L

| | |
|--|--|
| | |
|--|--|

Zaprojektowany i wyprodukowany dla maszyn PFAFF® stół powiększający. Mocuje się do maszyny w taki sam sposób, jak skrzynka na akcesoria i znacznie zwiększa obszar roboczy. Jest bardzo stabilny, a ponieważ nie są potrzebne żadne nogi, pod stołem wysuwającym jest miejsce na okrągłe przedmioty. Regulowana prowadnica z linijką ma zarówno centymetry, jak i cale, aby umożliwić szycie brzegów, lamówek i innych z doskonałą dokładnością. Linijka wydrukowana bezpośrednio na stoliku przedłużającym mierzy od igły zarówno w centymetrach, jak i calach, dzięki czemu zawsze masz pod ręką potrzebne wymiary.



STÓŁ DO QUILTINGU



820887096

J

| | |
|--|--|
| | |
|--|--|

821263096

L

creative icon™ performance icon™

| | |
|--|--|
| | |
|--|--|

Wykonany z mocnego, gładkiego materiału. Ten wspaniały stół znacznie zwiększa Twoje miejsce pracy, aby pomieścić dodatkową przestrzeń potrzebną do Quiltingu Nawet bardzo duże projekty pikowania można wygodnie obsługiwać.



STOLIK POWIEKSZAJĄCY



Solidny stół przedłużający ma regulowane nogi i umożliwia przekształcenie wolnego ramienia w przedłużone płaskie łóżko, aby łatwo obsługiwać duże projekty.

821092096

creative™ 1.5, quilt ambition™ 630, ambition™ 620, 610



STOLIK POWIĘKSZAJĄCY



821001096

K*

K* except creative™ 1.5,
quilt ambition™ 630,
ambition™ 620, 610,
passport™ 2.0, SMARTER BY PFAFF™
260c, 160s, 140s



STOLIK POWIĘKSZAJĄCY



Solidny stół przedłużający ma regulowane nogi i umożliwia przekształcenie wolnego ramienia w przedłużone płaskie łóżko, aby łatwo obsługiwać duże projekty.

821079096



SMARTER BY PFAFF™
260c, 160s, 140s

820492096



G

STOLIK POWIĘKSZAJĄCY Z TORBĄ



Zaprojektowany z myślą o nowym passport™ 2.0, ten przedłużany stolik ma nadrukowaną linijkę z centymetrami i calami, dzięki czemu potrzebne pomiary są pod ręką. W zestawie markowa torba na stół, którą można przymocować z tyłu pokrowca maszyny. Solidny stół przedłużający ma regulowane nogi i umożliwia przekształcenie wolnego ramienia w przedłużone płaskie łóżko, aby łatwo obsługiwać duże projekty.

821035096

passport™ 2.0, 3.0



PŁYTKA DO ŚCIEGÓW PROSTYCH

Płytkę ściegową do ściegu prostego gwarantuje równomierne podawanie materiału na początku i na końcu szwu, jednocześnie zapobiegając wciągnięciu materiału do płytki ściegowej.



Standardowa płytkę ściegów zygzakowatych z oznaczeniami calowymi
412964309



Płytkę do ściegu prostego z oznaczeniami calowymi
68003080
J



Płytkę do ściegu prostego z oznaczeniami calowymi
820999096
quilt ambition™ 2.0 ambition™
1.5, 1.0 ambition essential



Płytkę do ściegu prostego z oznaczeniami calowymi
821036096
paszport™ 2.0, 3.0







■ ■ ■ EMBROIDERY

Właściciel maszyny do szycia i haftu PFAFF® ma klucz do niekończącego się źródła kreatywności. Haft jest popularną ozdobą mody, akcesoriów i

przedmioty do dekoracji domu. Kolorowe, powiększone, czarująco śliczne – wyszywane maszyną PFAFF® z niewiarygodną jakością. Połącz swoją maszynę z odpowiednimi akcesoriami, a za każdym razem uzyskasz profesjonalne rezultaty! Fajnie, a nowe pomysły będą się pojawiać!

Aby uzyskać więcej informacji, regularnie sprawdzaj naszą stronę internetową na www.pfaff.com lub odwiedź najbliższy autoryzowany Dystrybutor PFAFF®.



KOLEKCJE HAFTÓW

Nieograniczone źródło inspiracji! Zapierające dech w piersiach duże lub małe; kwiaty lub obramowania, romantyczne lub nowoczesne; skomplikowane wzory lub czyste linie – istnieje kolekcja haftów na każdy gust.

KOLEKCJE PROJEKTÓW HAFTÓW

Twój dealer PFAFF® posiada ogromny wybór wzorów w różnych rozmiarach i do wszystkich hafciarek PFAFF®. Każda kolekcja haftów zawiera broszurę zawierającą wszystkie informacje potrzebne do wyhaftowania każdego wzoru.

Nowe kolekcje haftów są dodawane regularnie, więc sprawdź naszą stronę internetową na stronie www.pfaff.com, aby uzyskać najnowszy wybór, lub odwiedź lokalnego dealera PFAFF®.

■ creative™ TAMBORKI

Dzięki tamborkom creative™ firmy PFAFF® możesz rozszerzyć potencjał swojej hafciarki i osiągnąć najbardziej profesjonalne rezultaty. Wszystkie projekty będą idealne, bez względu na rozmiar. Aby zapewnić jeszcze więcej przyjemności z haftowania, gama tamborków creative™ jest stale poszerzana. Możesz dowiedzieć się więcej od swojego dealera PFAFF®.



creative™ GRAND METAL HOOP



821097096

creative icon™, creative sensation™ pro II, creative sensation™ pro, creative sensation™, creative performance™, creative vision™, creative™ 4.5, creative™ 3.0

| | |
|--|--|
| | |
|--|--|

creative™ PETITE METAL HOOP 100X100MM



821098096

creative icon™, creative sensation™ pro II, creative sensation™ pro, creative sensation™, creative performance™, creative vision™, creative™ 4.5, creative™ 3.0, creative™ 1.5

| | |
|--|--|
| | |
|--|--|

creative™ METAL HOOP 180X130MM



821034096

creative icon™, creative sensation™ pro II, creative sensation™ pro, creative sensation™, creative performance™, creative vision™, creative™ 4.5, 4,0, 3,0, 2,0

| | |
|--|--|
| | |
|--|--|

Niektóre tkaniny są trudniejsze do nawinięcia niż inne lub nie powinny być w ogóle obręczy, ponieważ tamborek może uszkodzić tkaninę. Grube i szorstkie tkaniny mogą być trudne do obramowania, ale także cienkie i błyszczące. Zakładanie gotowych do noszenia ubrań jest trudne lub niemożliwe ze względu na szwy, wąskie obszary lub guziki/nity. Podczas korzystania z metalowych obręczy PFAFF® creative™ obręcze nie będą stanowiły problemu!

Jeśli chcesz wyhaftować na kołdrach lub innych projektach, w których nie chcesz resztek stabilizatora z tyłu, metalowe obręcze są idealne! Wyhaftuj bez stabilizatora. Haftowanie kilku wzorów jeden po drugim lub wykonywanie niekończących się haftów jest łatwe, wystarczy usunąć magnesy i przesunąć materiał. Gotowy do wyhaftowania następnego wzoru w mgnieniu oka!



creative™ HAT HOOP ACCESSORY
821138096

J L

| | |
|--|--|
| | |
|--|--|

Za pomocą tego akcesorium możesz wykonywać monogramy, czapki i inne projekty. Po prostu przymocuj akcesorium do kapelusza do metalowej obręczy PFAFF® creative™ o wymiarach 180 x 130 mm i możesz zacząć haftować litery, logo i inne wzory na swojej maszynie.



Używaj z metalowym tamborkiem 180 x130 mm, Part #821034096



SET OF 4 MAGNETS



620132696

| | |
|--|--|
| | |
|--|--|

Do
METALOWEGO Tamborka

Dostępny jest dodatkowy zestaw czterech magnesów jako akcesorium opcjonalne. Mogą być używane do pewniejszego mocowania tkaniny do tamborka, gdy nie używasz stabilizatora kleju.



Instrukcje bezpieczeństwa - magnesy

Osoby posiadające rozrusznik serca nie powinny dotykać magnesów. •Trzymaj magnesy z dala od wrażliwego sprzętu elektronicznego, dysków komputerowych lub kart kredytowych z poślizgiem magnetycznym. •Trzymaj magnesy z dala od dzieci, ponieważ połknięcie magnesu może spowodować poważne obrażenia. •Uważaj, aby nie dostać się do nich. ściśnięte między magnesami. •Ekstremalnie wysokie temperatury mogą wpływać na magnetyzm.



creative™ METAL HOOP FABRIC GUIDE SET
821165096

| | |
|--|--|
| | |
|--|--|

Te przydatne prowadnice łatwo przyczepiają się do każdej metalowej obręczy i działają jako bariera, aby reszta projektu nie przeszkadzała podczas haftowania. Skorzystaj z prowadników z metalowym obręczą creative™ Petite Metal Hoop (821098096), aby łatwo haftować na małych ubraniach, utrzymując nadmiar materiału.



creative™
GRAND DREAM HOOP
820888096

360 x 350 mm

| | |
|--|--|
| | |
|--|--|



creative™
SUPREME HOOP
68000058

360 x 260 mm

| | |
|--|--|
| | |
|--|--|



creative™
DELUXE HOOP
412944502

360 x 200 mm

| | |
|--|--|
| | |
|--|--|



creative™
ELITE HOOP
413116502

260 x 200 mm

| | |
|--|--|
| | |
|--|--|

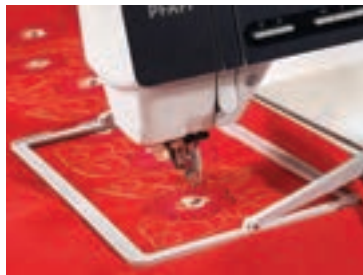

creative™
GRAND ENDLESS
HOOP

820987096

| | |
|--|--|
| | |
|--|--|



creative™
MASTER HOOP
412968502

240 x 150 mm

| | |
|--|--|
| | |
|--|--|



creative™
GRAND METAL HOOP
821097096

240 x 150 mm

| | |
|--|--|
| | |
|--|--|



creative™
QUILTERS HOOP
820940096

200 x 200 mm

| | |
|--|--|
| | |
|--|--|



creative™
GRAND QUILTERS HOOP
821218096

260 x 260 mm

| | |
|--|--|
| | |
|--|--|



creative™
 ENDLESS HOOP II
 820893096
 180 x 100 mm

| | |
|--|--|
| | |
|--|--|



creative™
 TEXTURE HOOP
 820919096
 150 x 150 mm

| | |
|--|--|
| | |
|--|--|



creative™
 ALL FABRIC HOOP II
 820889096
 150 x 150 mm

| | |
|--|--|
| | |
|--|--|



creative™
 120 SQUARE HOOP
 412968202
 120 x 120 mm

| | |
|--|--|
| | |
|--|--|



creative™
 PETITE METAL HOOP
 821098096
 100 x 100 mm

| | |
|--|--|
| | |
|--|--|



creative™
 PETITE SQUARE HOOP
 821006096
 80 x 80 mm

| | |
|--|--|
| | |
|--|--|



creative™
 METAL HOOP
 821034096
 180 x 130 mm

| | |
|--|--|
| | |
|--|--|



creative™ HOOP
 9303934044000
 225 x 140 mm

| | |
|--|--|
| | |
|--|--|



EMBROIDERY ■ HOOP / MACHINE COMPATIBILITY CHART

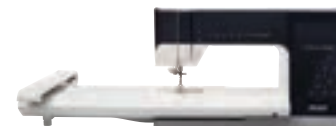

creative icon™

| MAX. EMBROIDERY AREA | | 360 x 350 mm |
|--|--------------|--------------|
| EMBROIDERY HOOP | FRAME SIZE | |
| 820888096 creative™ GRAND DREAM HOOP | 360 x 350 mm | × |
| 68000058 creative™ SUPREME HOOP | 360 x 260 mm | × |
| 412944502 creative™ DELUXE HOOP | 360 x 200 mm | × |
| 821218096 creative™ GRAND QUILTERS HOOP | 260 x 260 mm | × |
| 413116502 creative™ ELITE HOOP | 260 x 200 mm | × |
| 820987096 creative™ GRAND ENDLESS HOOP | 260 x 150 mm | × |
| 821097096 creative™ GRAND METAL HOOP | 240 x 150 mm | × |
| 820940096 creative™ QUILTERS HOOP | 200 x 200 mm | × |
| 821034096 creative™ METAL HOOP | 180 x 130 mm | × |
| 412968502 creative™ MASTER HOOP | 240 x 150 mm | × |
| 820893096 creative™ ENDLESS HOOP | 180 x 100 mm | × |
| 820919096 creative™ TEXTURE HOOP | 150 x 150 mm | × |
| 820889096 creative™ ALL FABRIC HOOP II | 150 x 150 mm | × |
| 412968202 creative™ 120 SQUARE HOOP | 120 x 120 mm | × |
| 821098096 creative™ PETITE METAL HOOP | 100 x 100 mm | × |
| 821006096 creative™ PETITE SQUARE HOOP | 80 X 80 mm | × |
| 9303934044000 creative™ HOOP | 225 x 140 mm | |

* When sold with the **large** embroidery unit

EMBROIDERY ■ HOOP / MACHINE COMPATIBILITY CHART



creative sensation™ pro II
 creative sensation™ pro
 creative sensation™
 creative vision™
 creative performance™ *
 creative™ 4.5 *, 4.0 *



creative performance™ **
 creative™ 4.5 **, 4.0 **
 creative™ 3.0, 2.0



creative™ 1.5



creative™ 2170
 creative™ 2144
 creative™ 2140

| 360 x 350 mm | 260 x 200 mm | 240 x 150 mm | 225 x 140 mm |
|--------------|--------------|--------------|--------------|
| | | | |
| × | | | |
| | | | |
| × | | | |
| | | | |
| × | × | | |
| × | × | | |
| X*** | X*** | | |
| × | × | | |
| × | × | | |
| × | × | × | |
| × | × | × | |
| × | × | × | |
| × | × | × | |
| × | × | × | |
| X*** | X*** | × | |
| × | × | × | |
| | | | × |

** When sold with the **small** embroidery unit | *** not available for creative™ 4.0, 2.0

creative™ FELTING EMBROIDERY SET

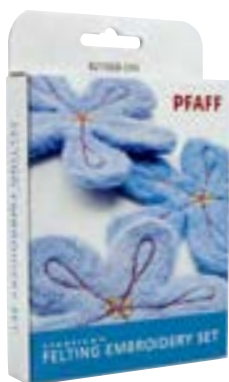

821068096

J L do maszyn haftujących



Dzięki zestawowi do haftu filcowego PFAFF® creative™ możesz tworzyć najbardziej niesamowite filcowane hafty. Efekt powstaje podczas haftowania bez nici, ale za pomocą specjalnej igły, która filcuje włókna. Efekt ozdoby można radykalnie zmienić, stosując różne rodzaje tkaniny/ wełny.

Zawartość

- A. Stopa filcowa
- B. Szpulka do filcowania
- C. Filcująca osłona płytki ściegowej
- D. Igły do filcowania (x5)
- E. Śruba

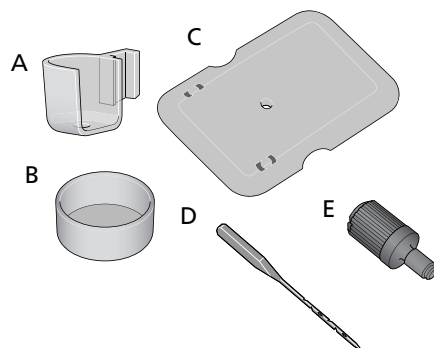

Tekstylia

Niemal każdy materiał można filcować za pomocą zestawu do haftowania creative™ Felting Embroidery Set, jednak później niektóre tkaniny mają tendencję do uzyskiwania korzystniejszych rezultatów, gdy są ozdabiane lub prane. Zalecane tkaniny to te wykonane z włókien naturalnych, takich jak wełna i rowing wełniany. Najlepszą cechą tkanin jest drapana lub teksturowana powierzchnia. Podrapana powierzchnia będzie przylegać do naturalnego włókna / podrapanej powierzchni / lub bazy z włókien mieszanych. Unikaj materiałów syntetycznych o splocie i wykończeniu typu „wash and wear”, które mają gładką powierzchnię.

Efekt różni się w zależności od tkaniny. Zawsze testuj na kawałku materiału przed rozpoczęciem.

Hooping

Podczas haftowania igłami do filcowania nie stosuje się nici. Tkanina jest obszyta prawą stroną skierowaną w dół.

Podczas haftowania wzorów wolnostojących lub przy użyciu rowingu wełnianego potrzebny jest stabilizator rozpuszczalny w wodzie.





Techniki filcowania

Trzy projekty są dostępne do pobrania ze strony www.pfaff.com. Każdy wzór reprezentuje technikę filcowania, haft wolnostojący, jednowarstwowy i wielowarstwowy. Techniki te wyjaśniono poniżej.

Aby pobrać projekty, wejdź na www.pfaff.com.

Znajdź „zestaw do haftowania z filcowaniem creative™”. Kliknij link, aby pobrać projekty.



1. FREE STANDING EMBROIDERY

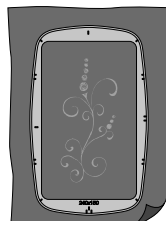

2. SINGLE-LAYER EMBROIDERY

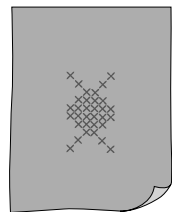
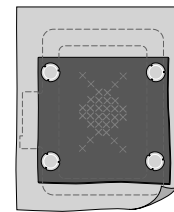

3. MULTI-LAYER EMBROIDERY

EMBROIDERY/SENSORMATIC FREE-MOTION FOOT



Stopka Sensormatic do swobodnego ruchu służy do punktowania i wykonywania ruchów swobodnych haft. Stopka zapewnia lepszą widoczność zarówno w przypadku punktowania, jak i haft swobodny.

Podczas szycia swobodnego z niską prędkością stopka będzie się podnosiła i opuszczała z każdym ściegiem, aby utrzymać materiał na płytce ściegowej podczas formowania ściegu. Przy większej prędkości stopka podczas szycia unosi się nad materiałem.

820671096

J L

except expression™ 3.5, 3.2, 3.0, 2.0,
expression™ 150

| | |
|--|--|
| | |
|--|--|

NEW!

CREATIVE™ RIBBON EMBROIDERY ATTACHMENT



Prawdziwa innowacja w domowej hafciarce. Z opcjonalnym przystawką do haftowania wstążką creative™ Twoja ikona creative™ poprowadzi i zszyje wstążkę w trybie haftowania. Dodawanie wstążki do projektów haftów nigdy nie było prostsze!

- Obrót 360°
- Mieści do 26 stóp (8 m) taśmy
- Łatwa regulacja do pracy z taśmami o różnych szerokościach.

821260096

creative icon™

| | |
|--|--|
| | |
|--|--|



OPEN TOE SENSORMATIC FREE-MOTION FOOT



820976096

J L

except expression™ 3.5, 3.2, 3.0,
2.0, expression™ 150

Stopka Open Toe Sensormatic Free-motion służy do zszywania i haftowania swobodnego. Stopka zapewnia lepszą widoczność, ponieważ otwór z przodu stopki zapewnia optymalny widok swobodnego szycia i pikowania. Otwarty przód i przezroczystość stopki z oznaczeniami zarówno pionowymi, jak i poziomymi, pozwala łatwo wykonać tepowanie lub podążać za wzorem na materiale.

1. Nawlecz swoją maszynę nitką według własnego wyboru.
2. Upewnij się, że system IDT™ jest odłączony.
3. Ustaw maszynę do szycia w trybie swobodnego ruchu Sensormatic. Psy paszowe opadną automatycznie.
4. Wybierz ścieg, którego chcesz użyć (ścieg prosty lub ścieg zygzakowaty). Długość ściegu nie ma znaczenia, ponieważ po upuszczeniu transporterów materiał nie jest już podawany przez maszynę. Musisz podać (przesunąć) tkaninę.
5. Szyj ręcznie przesuwając tkaninę.

Uwaga: Podczas szycia w trybie swobodnego ruchu Sensormatic z niską prędkością stopka będzie podnosić się i opuszczać z każdym ściegiem, aby utrzymać materiał na płytce ściegowej podczas wykonywania ściegu. Przy większej prędkości stopka podczas szycia unosi się nad materiałem.



DYNAMIC SPRING FOOT



820991096

J
except quilt expression™ 4.0, expression™
3.5, 3.2, 3.0, 2.0,
expression™ 150



68003167

L

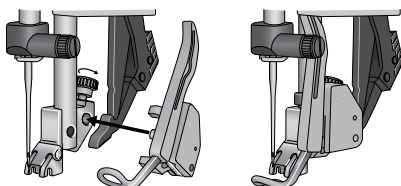

Activate: Dynamic spring foot



Dynamiczna stopka sprężynowa służy do haftowania oraz szycia lub pikowania w swobodnym ruchu. Stopka zapewnia doskonały widok, dzięki czemu można łatwo wykonać tepowanie lub podążać za wzorem w materiale. Działanie sprężynowe zapobiega podnoszeniu się materiału za pomocą igły podczas formowania ścięgu, co zapewnia większą kontrolę nad szyciem.

1. Odłącz system IDT™ i ostrożnie poluzuj małą śrubę z tyłu uchwytu stopki dociskowej.
2. Ściśnij razem dynamiczną stopkę sprężynową. Wsuń kołek stopki w otwór poprzeczny uchwytu stopki. Ramię stopy powinno być umieszczone za śrubą igły.
3. Dokręć śrubę.
4. Nawlecz swoją maszynę.
5. Ustaw maszynę w trybie Dynamic Spring Foot 6D.

Haft

Podczas haftowania stopka porusza się w górę i w dół wraz z igłą, co zapewnia bardziej równomierną równowagę między nitką górną a dolną.

Swobodny ruch

1. Umieść kołdrę pod stopką.
2. Wybierz ścieg prosty i rozpocznij szycie. Ręcznie poprowadzisz swoją tkaninę. Twój ruch określi długość ścięgu.
3. Przesuwaj kołdrę płynnym ruchem, utrzymując stałą prędkość, aby uzyskać równe ścięgi.

creative™ EMBROIDERY FOOT



820280096

creative™ 2170, 2144,
2140, 2134, 2124



Stopki do haftu zostały opracowane specjalnie do użytku z funkcjami haftu maszyn do szycia i hafciarki PFAFF®. Wybierz odpowiednią stopkę do swojej maszyny.



creative™ EMBROIDERY CUTWORK NEEDLE KIT



820945096

E F G J L

do maszyn hafciarskich i
creative™ 1,5

| | |
|--|--|
| | |
|--|--|

Dzięki zestawowi igieł do haftów creative™ możesz łatwo tworzyć hafty. Ten zestaw pomoże Ci zacząć!

Zawartość: Igle do cięcia INSPIRA™, narzędzie wielofunkcyjne/stroik do guzików, płyta CD z filmem instruktażowym, projekty haftów, więcej wskazówek i inspiracji, jak zacząć!



creative™ EIGHT SPOOL THREAD RACK



821161096

J L

| | |
|--|--|
| | |
|--|--|

Stojak zatrzaskuje się na górze maszyny i posiada szpilki na maksymalnie osiem szpułek nici. Szpilki nici są ponumerowane w celu zmiany koloru haftu.

creative™ 8 SPOOL THREAD RACK HOLDERS

821171096

L

| | |
|--|--|
| | |
|--|--|

Posiadasz już stojak z ośmioma szpułkami PFAFF® creative™ i właśnie kupiłeś creative icon™, więc nie ma problemu. Te uchwyty umożliwiają przymocowanie stojaka na osiem szpułek z tyłu maszyny. Zwiększona wysokość robocza pozwala zobaczyć szpułki nici nawet przy otwartej pokrywie.





■ ■ ■ SERGER/OVERLOCK

Czy lubisz szyć? Czy lubisz pracować ze wszystkimi dzisiejszymi wspaniałymi tkaninami i wykończeniami? Chcesz, aby rezultaty były tak doskonałe, jak najlepsze ubrania gotowe do noszenia? W takim razie potrzebujesz sergera/overlocka PFAFF®! To idealne uzupełnienie Twojej maszyny do szycia. Zatrzymuje się tam, gdzie zatrzymuje się Twoja maszyna do szycia.

Więcej informacji można znaleźć na naszej stronie internetowej pod adresem www.pfaff.com lub odwiedź najbliższego autoryzowanego sprzedawcę PFAFF®.



admire™ air 5000



coverlock™ 4.0



coverlock™ 3.0



hobbylock™ 2.5



hobbylock™ 2.0



CORDED WAVY EDGE FOOT



620097296

coverlock™ 4.0 and 3.0
hobbylock™ 2.5

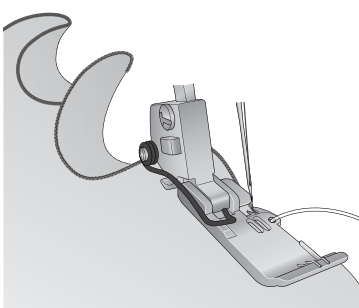

Szycie ozdobnej falistej krawędzi jest łatwe dzięki stopce Coded Wavy Edge. Zaokrąglony, delikatnie marszczony brzeg jest idealnym wykończeniem welonów ślubnych, kostiumów do jazdy figurowej, spódnic baletowych, rękodzieła i nie tylko.

Uwaga: Aby uzyskać najlepsze rezultaty, używaj materiału z rozciągliwością. W przypadku materiału nierozciągliwego krój po skosie.

1. Ustaw maszynę na 3-nitkową krawędź rolowaną.
2. Załóż stopkę Coded Wavy Edge.
3. Włóż żyłkę nylonową 0,3 mm (lub podobną) do otworu w stopce. Żyłka zostanie przykryta zwiniętym brzegiem.
4. Zaczynaj szyc powoli. Upewnij się, że podczas szycia żyłka jest schowana w zwiniętej krawędzi.

Wskazówka: * 40 % wag. Nici do haftu ze sztucznego jedwabiu w kontrastowym kolorze w górnych i dolnych chwytaczach nadadzą lśniący kolorowy brzeg.

YARN APPLICATION FOOT



620117396

hobbylock™ 2.0

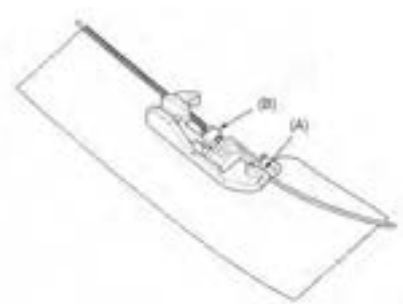

Stopka ta służy do szycia przędzy (sznury, nylonowe jelito) do grubości 1,0 mm. Daje to falisty lub sztywniejszy brzeg (np. w sukniach ślubnych i falbanie).

Przygotowanie maszyny

- needle: Right needle
- Stitch type: Two thread lower looper thread wrapped rolled hem or three thread upper looper thread wrapped rolled hem
- Stitch length: 2 mm
- Differential feed lever: Normal position
- Upper knife: Working position

Szycie

1. Umieść materiał pod stopką.
2. Przeciągnij sznurek (lub nylonowe jelito) przez szczelinę (A) i pod palcem (B) stopki dociskowej.
3. Przetestuj szycie na kawałku materiału przed rozpoczęciem szycia.

ELASTIC FOOT



620117896
coverlock™ 4.0 and 3.0
hobbylock™ 2.5



Elastyczna stopka prowadzi i rozciąga wąską gumkę (¼-½", 6-12 mm) podczas przyszywania jej do materiału. Świetnie nadaje się do szycia odzieży aktywnej, bielizny i innych elastycznych technik wstawiania.

1. Ustaw overlock na żądany ścieg.
2. Poluzuj śrubę z przodu elastycznej stopki, aby zwolnić naprężenie rolki. Włóż gumkę do stopy.
3. Załóż stopę i pociągnij gumkę, aż znajdzie się za stopą.
4. Dokręć śrubę napinającą, aby rozciągnąć gumkę.
5. Obracaj kołem zamachowym, aby uszyć kilka pierwszych ściegów, aby zabezpieczyć gumkę.
6. Umieść materiał pod stopką i zszyj razem gumkę i materiał.
7. Sprawdź ścieg i w razie potrzeby wyreguluj naprężenie.

Uwaga: Aby dostosować rozciągnięcie gumki:

- Obróć śrubę napinającą w prawo, aby uzyskać większe naprężenie.
- Obróć śrubę w lewo, aby zmniejszyć rozciąganie.
- Uważaj, aby nie naciągnąć materiału podczas szycia

ELASTIC FOOT



620116796
hobbylock™ 2.0



Elastyczna stopka prowadzi i rozciąga wąską gumkę (¼-½", 6-12 mm) podczas przyszywania jej do materiału. Świetnie nadaje się do szycia odzieży aktywnej, bielizny i innych elastycznych technik wstawiania.

Preparing the machine

- Needle: Left or right, or both left and right
- Stitch type: Three-thread overlock or four-thread ultra stretch mock safety stitch
- Stich length: 3-5 mm
- Differential feed lever: Normal position
- Upper knife: Working or non-working position

Sewing

1. Przed przymocowaniem stopki do maszyny przełóż elastyczną taśmę przez stopkę i wyreguluj naciąg śrubą regulacyjną (A).
2. Przymocuj stopkę do maszyny.
3. Zszyj 2-3 ściegi, delikatnie pociągając elastyczną taśmę do tyłu maszyny.
4. Kontynuuj przyszywanie elastycznej taśmy do tkaniny, lekko pociągając za koniec elastycznej taśmy.

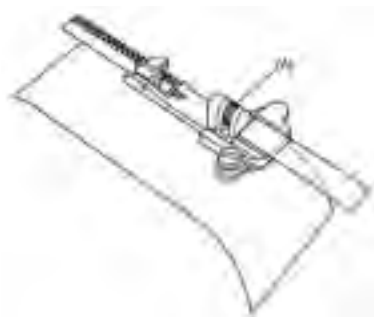

BLINDHEM & LACE FOOT



620117796
coverlock™ 4.0 and 3.0
hobbylock™ 2.5



Stopka do Blindhem jest idealna do szycia niewidocznych brzegów oraz do nakładania koronki. Rąbek jest szyty, obszyty i obszyty w jednym kroku.

Ślepy brzeg:

1. Ustaw overlock na żądany ścieg.
2. Załóż stopkę do ślepego ściegu.
3. Złóż i dociśnij rąbek na miejscu. Odwróć rąbek z powrotem na prawą stronę tkaniny.

Pozostaw ¼" (6 mm) odsłoniętej krawędzi. (Patrz ilustracja.)

4. Umieść rąbek pod stopką z zagięciem do prowadnicy na stopce.
5. Poluzuj śrubę prowadzącą, aby wyregulować prowadnicę tak, aby igła chwyciła nić zagięcia.
6. Prowadź materiał podczas szycia, upewniając się, że zagięcie materiału zawsze przylega do prowadnicy.
7. Otwórz tkaninę i lekko dociśnij lewą stronę.
8. Przetestuj na skrawku materiału przed szyciem projektu.

Lace:

1. Ustaw overlock na żądany ścieg
2. Załóż stopkę do ślepego ściegu.
3. Umieść lewą stronę koronki na prawej stronie materiału.
4. Umieść pod stopką z tkaniną wystającą na prawo od prowadnicy. Nagłówek koronki będzie przylegał do lewej strony prowadnicy.
5. Poluzuj śrubę prowadzącą, aby wyregulować prowadnicę tak, aby igła chwyciła główkę koronki.
6. Prowadź materiał podczas szycia, upewniając się, że główka koronki zawsze przylega do prowadnicy.
7. Po zakończeniu otwórz koronkę na płasko. Złóż naddatek na szew do tyłu tkaniny i dociśnij.
8. Jeśli używasz koronki wstawianej, powtórz z drugiej strony koronki.

BLINDHEM FOOT



620117096
hobbylock™ 2.0



This foot is for sewing cuffs on knit fabrics, and hemming where seam should not be visible.

Preparing the machine

- Needle: Right needle
- Stitch type: Three-thread overlock or three-thread flatlock
- Stitch length: 4-5mm
- Differential feed lever: Normal position
- Upper knife: Working position
-

Szycie

1. Złóż materiał zgodnie z ilustracją i umieść go pod stopką.
2. Poluzuj śrubę (A) i wyreguluj prowadnicę krawędzi tak, aby igła wbiła się w tkaninę blisko zagiętej krawędzi.
3. Lekko prowadź materiał podczas szycia tak, aby igła chwyciła krawędź zagięcia.



PIPING FOOT



620117596
coverlock™ 4.0 and 3.0
hobbylock™ 2.5



Stopka do lamowania jest idealna do wkładania zapakowanej lamówki do szwów i na krawędziach w celu uzyskania dopasowanego wykończenia. Lamówka jest wszyta między dwiema warstwami tkaniny w jednym kroku. Rowek pod stopką pomaga w prowadzeniu lamówki. Możesz również stworzyć własną lamówkę, aby uzyskać niestandardowe wykończenie. Stopka do lamowania umożliwia szybkie i łatwe przykrycie kordu tkaniną oraz wstawienie lamówki w szwy, aby uzyskać profesjonalny wygląd!

1. Ustaw overlok na żądany ścieg.
2. Załóż stopkę Piping Foot.

Aby wszyć lamówkę w szew:

3. Umieść lamówkę wzdłuż linii szwu po prawej stronie materiału. Umieść drugi kawałek materiału na wierzchu, prawymi bokami do siebie.
4. Umieść warstwy materiału i lamówki pod stopką do lamowania z wypustką w rowku na spodzie stopki.
5. Wszyj lamówkę w szew.
6. Rowek na spodzie stopki poprowadzi lamówkę podczas szycia..

Aby wykonać lamówkę z tkaniny:

1. Wytnij skośne lub poprzeczne paski stojów wystarczająco szerokie, aby zakryć kord plus naddatek na szew.
2. Połóż sznurek po lewej stronie paska tkaniny i złoż tkaninę na sznurku.
3. Umieść materiał i sznurek pod stopką do wyszywania sznurkiem w rowku na spodzie stopki.
4. Szyj. Rowek poprowadzi sznurek podczas szycia.

PIPING FOOT



620116996
hobbylock™ 2.0



Ta stopka dociskowa jest przeznaczona do wszywania między dwiema warstwami materiału.

Przygotuj maszynę

- Needle: Left or both left and right
- Stitch type: Three-thread overlock or four-thread overlock
- Stitch type: 2-5mm
- Differential feed lever: Normal position
- Upper knife: Working position

Szycie

1. Umieść tkaninę prawą stroną do przodu.
2. Umieścić kordonek (piping) pomiędzy górnym i dolnym materiałem i włożyć materiał pod stopkę do kordu z kordonkiem umieszczonym w rowku pod stopką.
3. Szyj prowadząc zarówno kordonek (piping) jak i materiał.

Note: Cording (piping) using bias tape and cord can also be done with this foot.



BEADING FOOT



620117496
coverlock™ 4.0 and 3.0
hobbylock™ 2.5



Stopka Beading Foot gładko prowadzi koraliki i perły przez kanał w stopce, co ułatwia nakładanie na odzież lub rzemiosło.

1. Ustaw overlok na żądany ściąg.
2. Przeciągnij sznurek koralikowy przez kanał na spodzie stopy.
3. Załóż stopkę do frezowania na maszynę.
4. Obracaj kołem zamachowym, aby wyszyć dwa pierwsze oczka, aby koraliki pozostały na swoim miejscu.
5. Przyszyj perełki na brzeg materiału, odcinając tylko trochę materiału podczas szycia. Lub zszyj wzdłuż fałdy bez cięcia.

Uwaga: Igła powinna wbić się na około 5/8" (1,5 mm) od krawędzi tkaniny.

BEADING FOOT



620117196
hobbylock™ 2.0

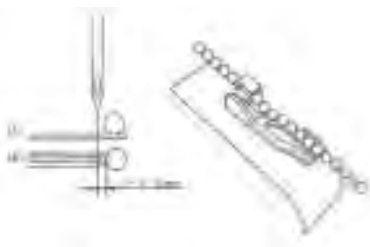

Ta stopka służy do przyszywania koralików, cekinów itp.

Przygotowanie maszyny

- Needle: Left or right (left is preferable.)
- Stitch type: Three-thread overlock or wrapped edge overlock
- Stitch length: 3-5mm
- Differential feed lever: Normal position
- Upper knife: Working or non-working position

Szycie

1. Wybierz metodę szycia (A) lub (B), a następnie określ pozycję igły i przeszyj 2 lub 3 ścięgi.
2. Obracaj pokrętkę ręką, aż ostrze igły znajdzie się na poziomie powierzchni tkaniny podczas ruchu w górę. Następnie włóż koniec sznurka do przewodnika stopki.
3. Zszyj 2-3 ścięgi, obracając koło ręczne ręką.
4. Delikatnie dociśnij brodę lewym palcem podczas szycia.
5. Zszyj kilka ostatnich ścięgów obracając koło ręczne ręką, aby koraliki nie kolidowały z igłą i chwytaczami.

GATHERING



620117996
coverlock™ 4.0 and 3.0
hobbylock™ 2.5



Stopka marszcząca jest idealna do marszczenia pojedynczej warstwy materiału lub jednoczesnego marszczenia i zszywania dwóch warstw materiału. (Dolna warstwa tkaniny zostanie pofałdowana, a górna warstwa pozostanie płaska.) Nadaje się do tkanin o lekkiej i średniej gramaturze.

1. Ustaw overlok na żądany ścieg.
2. Załóż stopkę zbierającą.
3. Włóż dolną warstwę tkaniny (tkaninę do zebrania) pomiędzy płytkę ściegową a stopkę zbierającą aż do noża, prawą stroną do góry.
4. Włóż górną warstwę tkaniny w otwór stopki marszczącej, a nawet z dolną warstwą prawą stroną do dołu.
5. Opuść stopkę i szyj. Poprowadź tkaninę do prowadnika tkaniny, pozwalając, aby dolna warstwa była swobodnie przesuwana i zbierała się.

Tip: To increase the fullness of the gathering:

- Zwiększ napięcie nitki igłowej
- Ustaw transport różnicowy na wyższą liczbę
- Dostosuj długość ściegu do większej liczby

Pojedynczą warstwę materiału można również zebrać, umieszczając ją pod stopką i dostosowując długość ściegu, transport różnicowy i napięcie nici igłowej do pożądanego wypełnienia

GATHERING



620116896
hobbylock™ 2.0



This foot is most suited for gathering when sewing tiered skirts, yokes, cuffs and frills on skirts, etc. This foot is also suited for sewing two fabrics together and gathering the bottom fabric in one operation.

Preparing the machine

- Needle: Left or right, or both left and right
- Stitch type: Three—thread overlock or four-thread overlock
- Stitch length: 3-5 mm
- Differential feed lever: Gathering position
- Upper knife: Working position

Sewing

1. Umieść dwie warstwy tkaniny na maszynie z płytą oddzielającą (A) pomiędzy górną i dolną tkaniną.
2. Zszyj 2-3 ściegi.
3. Trzymaj i lekko prowadź oddzielnie górny i dolny materiał podczas szycia.

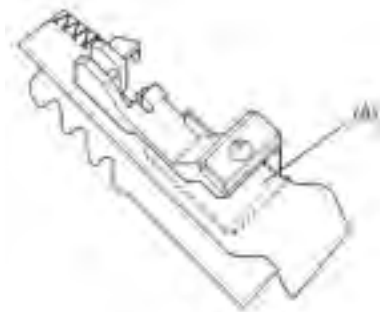

LACE FOOT



620117296
hobbylock™ 2.0



This foot is used for sewing lace or borders together or onto the workpiece.

Preparing the machine

- Needle: Right needle
- Stitch type: Three-thread overlock or three—thread standard rolled hem
- Stitch length: 1.5 - 3 mm
- Differential feed lever: Normal position
- Upper knife: Working or non-working position

Sewing

1. Place the fabric under guide finger (A) and lace on top of guide finger (A).
2. If necessary, loosen screw (C) and slide guide plate (B) to the left or right to adjust stitch width.
3. Tighten screw (C).
4. Guide lace along guide plate (B) and sew.

Note: If there is no necessity to cut the fabric edge, place both fabric and lace on top of guide finger (A) . Be sure to disengage the upper knife.

TAPING FOOT



620117696
coverlock™ 4.0 and 3.0
hobbylock™ 2.5



The Taping Foot is used to apply seam tapes to seams to prevent stretching. It is especially good for stabilizing shoulder seams. With this foot you can reinforce and construct seams in one step.

1. Set the overlock machine for the 4-thread overlock.
2. Place the seam tape in the guides on the foot.
3. Adjust the screw to fit the width of the tape.
4. Snap the taping foot onto the machine.
5. Sew the seam.

Note: Works best with ¼" (8mm) seam tape.

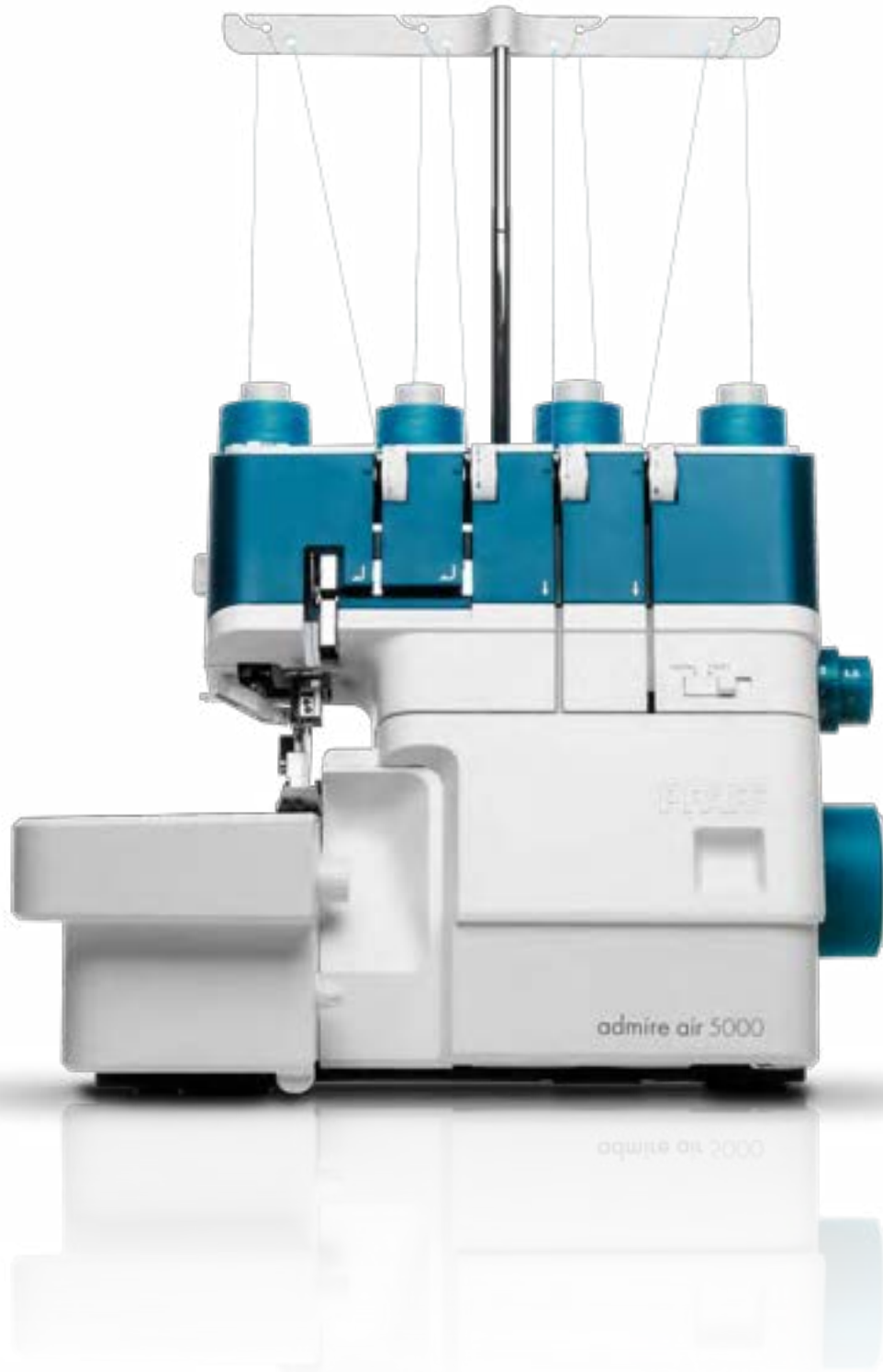

admire™ air 5000
Embellishment Feet Kit



821221096
admire™ air 5000

Ten zestaw zawiera 6 akcesoriów, idealnych do upiększania, szycia odzieży, wyposażenia domu i nie tylko.

Zestaw zawiera:

- Stopka do cordingu (Type A) Do przędzy lub sznurka nylonowego, aby zabezpieczyć krawędzie, obszycia lub stworzyć dekoracyjne faliste krawędzie
- Stopka do cordingu (Type B) Aby dodać sznurek lub taśmę do szwów, aby zapobiec rozciąganiu
- 1/8" Stopka do wypustek Do wszywania pakowanych wypustek w szwy i na krawędzie w celu uzyskania dopasowanego wykończenia
- 3/16" Piping Foot Łatwe mocowanie sznurków z koralików lub pereł do odzieży
- Beading Foot & Guide

admire™ air 5000
Utility Feet Kit



821220096
admire™ air 5000

Zestaw zawiera 5 akcesoriów, idealnych do szycia użytkowego.

It Includes:

- Gathering Attachment Perfect for gathering one layer of fabric on to another
- Blind Hem Foot Creates an invisible hem, trims and overcasts in one step
- Gathering Foot Creates gathers in light to medium weight fabrics
- Elastic Gathering Foot Stretches and sews narrow elastic in place on to the edge of the fabric. Great for active wear, lingerie and other projects
- Cloth Guide For keeping seams straight while sewing and to flatlock seams when knife is lowered

STOPKA CLEAR COVERSTITCH



620096896 coverlock™

4.0 and 3.0

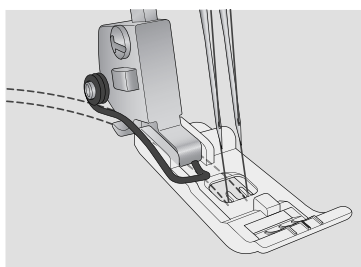

Dzięki stopce Clear Coverstitch możesz widzieć swój materiał i zaznaczoną linię pod stopką podczas szycia.

1. Ustaw maszynę na ścieg dwuigłowy lub łańcuszkowy.
2. Za pomocą markera rozpuszczalnego w wodzie narysuj linię na materiale, aby zaznaczyć linię szycia.
3. Załóż stopkę do przezroczystego ściegu dwuigłowego.
4. Użyj domyślnych ustawień ściegu. Dostosuj w razie potrzeby.
5. Umieść materiał pod stopką i igłami. Zaczynaj szyć w tkaninę bez wcześniejszego wiązania.
6. Użyj czerwonego oznaczenia środka na stopce jako przewodnika, podążając za linią narysowaną na materiale. Stopka do ściegu przezroczystego zapewnia doskonały widok zaznaczonej linii i materiału podczas szycia.

FLAT TRIM FOOT



620096996

coverlock™ 4.0 and 3.0

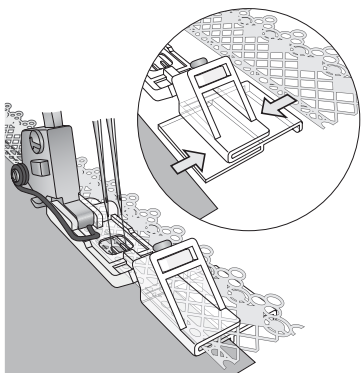

Dzięki stopce Flat Trim możesz łatwo dodać koronki i wykończenia do górnej części materiału za pomocą ściegu, aby uzyskać piękne dekoracyjne krawędzie i efekty.

1. Ustaw maszynę na szeroki ścieg dwukrystaliczny.
2. Załóż płaską stopkę do przycinania.
3. Użyj domyślnych ustawień ściegu. Dostosuj w razie potrzeby.
4. Włóż krawędź materiału do dolnej części po lewej stronie stopki. Wsuń materiał pod stopkę i pod igły.
5. Włóż lamówkę do górnej części po prawej stronie stopy. Przesuń trym w kierunku tylnej części stopy poza igły, pozostawiając krótki ogon trymu za igłami. podczas szycia.
6. Wskazówka: użyj pęsety, aby przesunąć materiał i lamówkę do właściwej pozycji pod igłami.
7. Opuść igły do wykończenia i tkaniny. Opuść płaską stopkę do przycinania
8. Podczas szycia trzymaj materiał w lewej ręce, a lamówkę w prawej ręce.

Wskazówka: Jeśli chcesz mieć wykończoną krawędź materiału, dociśnij ¼" (6 mm) brzeg z prawej strony materiału przed włożeniem materiału do płaskiej stopki do przycinania. Koronka po przyszyciu zakryje surowy brzeg tkaniny.

JOIN AND FOLD EDGING FOOT



620097396

coverlock™ 4.0 and 3.0



Użyj stopki do łączenia i składania krawędzi, aby obszyć brzeg materiału i jednocześnie przymocować koronkę.

1. Ustaw maszynę na ścieg dwukrystaliczny, szeroki.
2. Użyj domyślnych ustawień ściegu. Dostosuj w razie potrzeby.
3. Załóż stopkę do łączenia i składania krawędzi.
4. Wsuń niewykończoną krawędź tkaniny prawą stroną do góry, do prowadnicy tkaniny (ilustracja 1).
5. Przesuń materiał do tyłu pod stopkę i igły.
6. Włóż koronkę do prawego prowadnika koronki i pociągnij koronkowy ogon około 2,5 cm za stopą (ilustracja 2). W razie potrzeby użyj pęsety.
7. Opuść stopkę dociskową. Trzymaj materiał w lewej ręce, a koronkę w prawej ręce i zacznij szyc.

Uwaga: W razie potrzeby wyreguluj śrubę na prowadniku, aby dostosować pozycję ściegu.

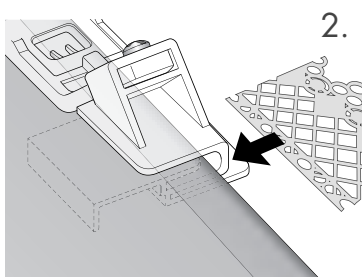
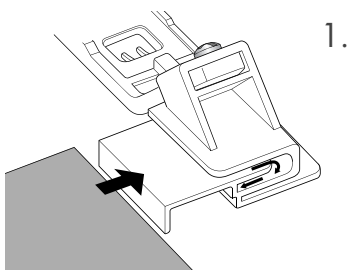

STRAP AND BELT LOOP FOOT



620097196

coverlock™ 4.0 and 3.0



Dzięki stopce do paska i pętli do paska można łatwo tworzyć paski i szlufki za pomocą ściegu kryjącego. Wystarczy włożyć pasek do stopki, a pasek zostanie automatycznie złożony i zszyty na miejscu.

1. Ustaw maszynę na szeroki ścieg dwukrystaliczny.
2. Użyj domyślnych ustawień ściegu. Dostosuj w razie potrzeby.
3. Wytnij pasek tkaniny o szerokości 25 mm.
4. Przytnij górny róg paska pod kątem 45 stopni, aby utworzyć punkt.
5. Włóż kąt cięcia do prowadnicy, prawą stroną tkaniny skierowaną do góry. Przeciągnij pasek przez szczelinę i pod stopkę. Rozciągnij ogon paska za stopą (ilustracja 1). W razie potrzeby użyj pęsety, aby wprowadzić pasek do stopy.
6. Zatrzaśnij stopkę z paskiem i pętlą paska na maszynie.
7. Przesuń pasek około 2" (5 cm) za stopkę.
8. Opuść stopkę dociskową. Upewnij się, że oba surowe krawędzie paska są podwinięte przed szyciem. Zszyj kilka pierwszych ściegów. Zatrzymaj i przypnij nitki igły blisko stopki i kontynuuj szycie.
9. Aby uzyskać równomierne podawanie, przytrzymaj pasek tkaniny nieco poniżej pierwszej prowadnicy z przodu stopki (Ilustracja 2).
10. Szyj ze średnią prędkością. Sprawdź materiał podczas szycia, aby zapewnić prawidłowe podawanie.

Uwaga: Zszyj pasek złożonego materiału bez dodatkowego materiału pod spodem, aby utworzyć paski i szlufki lub przyszyj złożony pasek do innego materiału, aby uzyskać efekt dekoracyjny.

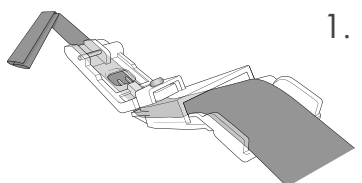

1.

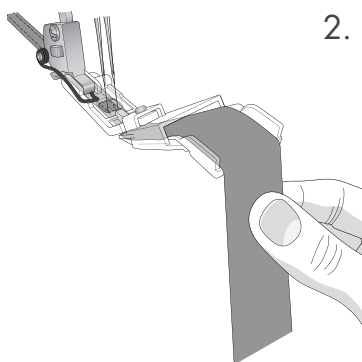

2.

PIPING FOOT WITH CORDED GUIDE



620097096

coverlock™ 4.0 and 3.0



Dzięki stopce do lamowania z prowadnicą do kordowania możesz tworzyć lamówki, zakładki z kordem i ozdobne wykończenia.



PIPING



CORDED TUCKS



DECORATIVE TRIM

PIPING

1.

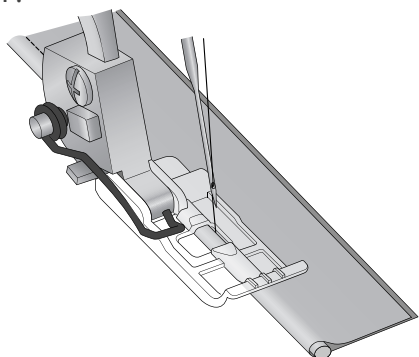

Z łatwością stwórz własne piping:

1. Ustaw maszynę na łańcuszkowy.
2. Użyj domyślnych ustawień ściegu. Dostosuj w razie potrzeby.
Uwaga: Choć maszyna zaleca igłę D, do tej techniki użyjesz igły E.
3. Załóż stopkę do rur. (Prowadnica sznurka nie jest używana w tej technice.)
4. Umieść sznurek w rowku na spodzie stopki i pociągnij ogon sznurka za stopką około 2½" (5 cm). Uwaga: Można użyć przewodu ¼" - 5/8" (1,5 - 2,0 mm).
5. Wytnij pasek materiału po skosie, o szerokości 25 mm.
6. Owiń materiał wokół sznurka z przodu stopy. Wsuń materiał pod stopkę.
7. Opuść stopkę dociskową i przesyj kordonek i materiał (ilustracja 1). (Przytrzymaj sznurek za stopą, gdy zaczniesz szyc.)

CORDED TUCKS

2.

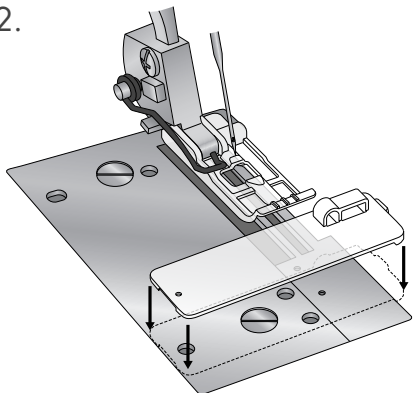

Achieve a trapunto effect when a coverstitch is sewn over a cord in the guide.

1. Ustaw maszynę na ścieg dwuigłowy, szeroki.
Uwaga: Chociaż maszyna zaleca igły C i E, zamiast tego użyjesz igieł D i E do tej techniki.
2. Załóż stopkę do wszywania szwów i zamocuj prowadnicę kordu, jak pokazano na ilustracji (ilustracja 2).
3. Włóż sznurek do okrągłego otworu prowadnicy sznurka i umieść go w rowku na spodzie stopki do pikowania.
4. Połóż tkaninę prawą stroną do góry na sznurku. Wsuń go pod stopkę, aż znajdzie się pod igłami (ilustracja 3).
5. Opuść igły do tkaniny. Opuść stopkę i zacznij szyc z średnią prędkością. (Przytrzymaj sznurek za stopą, gdy zaczniesz szyc.)

3.

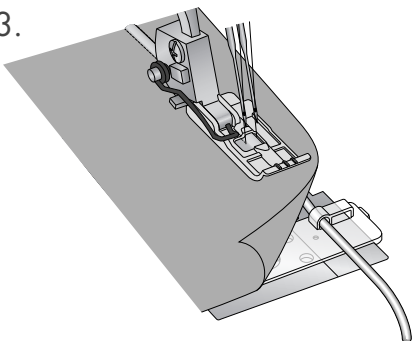

Dekoracyjne wykończenia

4.

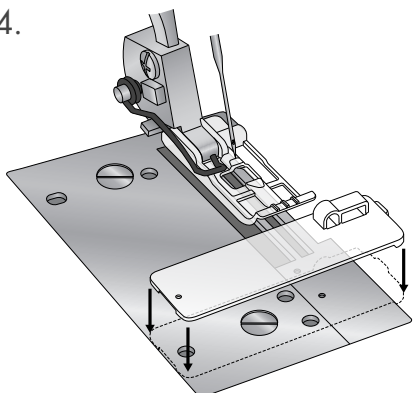

Użyj ozdobnej nici i wstążek, aby stworzyć efekty specjalne i niepowtarzalne wykończenia.

1. Ustaw maszynę na 3-nitkowy ozdobny ścieg płaski, szeroki z ozdobną nicią w chwytaczach.
2. Załóż standardową stopkę dociskową i załóż prowadnicę kordu, jak pokazano na ilustracji (ilustracja 4).
3. Włóż wstążkę o szerokości 1/2" (6 mm) prawą stroną w dół do prostokątnego otworu w prowadnicy.
4. Umieść wstążkę pod stopką po prawej stronie igły, pozostawiając ogon o długości 2" (5 cm) za stopką.
5. Igła powinna wejść w głąb maszyny tuż za krawędzią taśmy, a nie w nią (ilustracja 5).
6. Przeszyj wstążkę, aby uzyskać ozdobne wykończenie.
Wskazówka: stwórz ozdobną wstążkę na tyle długo, aby przeciąć ją na trzy części, a następnie zapleć (ilustracja 6).

5.

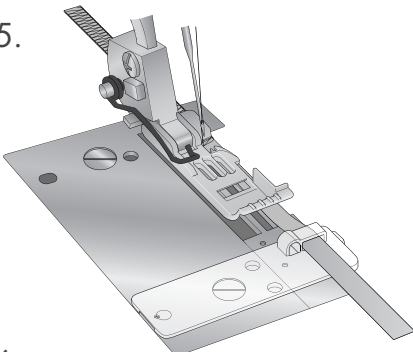

6.





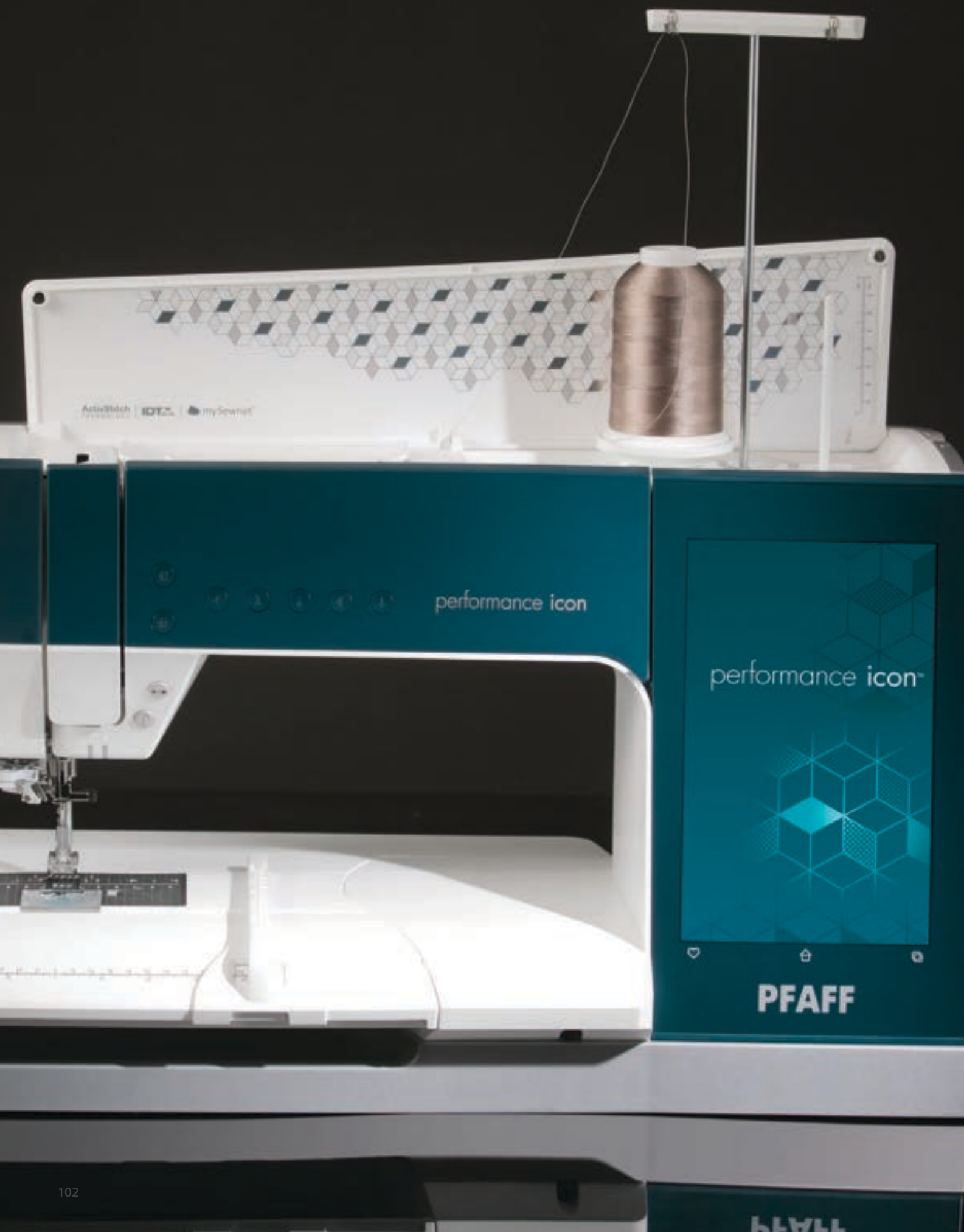

ActiveBlotch | IDT | mySewnet

performance icon

performance icon

PFAFF







JAKA JEST TAJEMNICA PERFEKCYJNEGO SZWU?

Tkanina jest podawana od góry i od dołu jednocześnie dowolnym ścięciem, bez względu na długość czy szerokość ścięgu. Rezultatem jest absolutnie brak ślizgania się lub przesuwania materiału, co jest idealne do pikowania. Tylko maszyna PFAFF® ma oryginalny system IDT™ wbudowany bezpośrednio na maszynie do szycia!



Tkanina transportowana jest równomiernie zarówno od góry, jak i od dołu.

IDT™

Odwiedzaj nas regularnie na stronach PFAFF®! www.pfaff.com
www.pfaff-polska.pl

Drukowane dla SVP Sewing Brands LLC, 1714 Heil Quaker Boulevard, LaVergne, TN 37068

PFAFF jest znakiem towarowym K SIN Luxembourg II, S.a.r.l. © 2019 K SIN Luksemburg II, S.a.r.l. Wszelkie prawa zastrzeżone.

471081726



Generalny dystrybutor w Polsce: Strima Sp z o.o.